



**Hörmann BiSecur**  
Moderna radiosistēma garāžas vārtu piedziņām



## Sekciju garāžas vārti

Vairāk komforta un drošības Jūsu ikdienā







Hörmann zīmola kvalitāte	4
Sekciju vārtu sniegtās priekšrocības	6
Labi iemesli, lai izvēlētos Hörmann	8
Izvēlieties Jūsu vēlmēm atbilstošus vārtus	16
S rievojums	18
M rievojums	22
L rievojums	26
L rievojums ar dizainu	30
Kasete	32
Alumīnija sekciju vārti ALR	36
Tērauda sekciju vārti SPU F42 Plus	38
Dizaina koka vārti	40
Motīvu pārskats	42
Vārtu rokturi, stiklojumi	48
Virsmas, krāsas	50
Decograin virsma, masīvkoka veidi	52
Iebūvētās durvis	54
Sāna durvis	56
Modernizēšanas risinājumi	58
Garāžas vārtu piedziņas	64
Piederumi	68
Drošības funkcijas	72
Efektivitātes rādītāji	74
Izmēri un montāžas dati	76
Hörmann izstrādājumu sortiments	84

Plašāka informācija par garāžas sekciju vārtiem un citiem Hörmann augstas kvalitātes izstrādājumiem atrodama interneta vietnē:  
**[www.hoermann.com](http://www.hoermann.com)**.

Attēlā redzami vārti daļēji ir ar speciālo aprīkojumu un ne vienmēr atbilst standartā izpildījumam.

Attēlos redzamajām krāsām un virsmām ar iespiedtehnoloģiju specifiku saistītu iemeslu dēļ nav saistoša spēka.

Autortiesības aizsargātas. Materiāla pārpublicēšana, arī tikai fragmentāra, iespējama vienīgi ar mūsu atļauju. Paturam tiesības veikt izmaiņas.

Attēlā pa kreisi: M rievojums ar virsmu Decograin Golden Oak, Hörmann alumīnija mājas ārdurvis TopPrestige, motīvs 565, klientu iecienītajā antracīta krāsā, RAL 7016 ar DesignPlus rokturi, ar pēc izveles uzstādāmām sānu daļām



# Hörmann zīmola kvalitāte

Uzticama un ar skatu nākotnē



**„Labu slavu iemanto ar darbu.“** (August Hörmann)

Gluži kā īstenojot uzņēmuma dibinātāja iecerēto, Hörmann preču zīme šodien ir kļuvusi par neapšaubāmu kvalitātes apliecinājumu. Ģimenes uzņēmums ar vairāk kā 75 gadu pieredzi vārtu un piedziņu ražošanā un vairāk kā 20 miljoniem pārdoto vārtu un piedziņu ir kļuvis par Eiropas vadošo uzņēmumu savā nozarē. Tādēļ, iegādājoties Hörmann sekciju vārtus, Jums būs pareizi izdarītas izvēles sajūta.



## Kvalitāte no Vācijas

Visas vārtu un piedziņu sastāvdaļas izstrādā un izgatavo uzņēmumā Hörmann strādājošie speciālisti, tās ir simtprocentīgi savstarpēji pielāgotas, un to drošumu ir pārbaudījuši un sertificējusi neatkarīgi, oficiāli akreditēti institūti. Tās tiek ražotas Vācijā saskaņā ar kvalitātes vadības sistēmu DIN ISO 9001 un atbilst visam Eiropas Savienības kvalitātes standartā 13241-1 ietvertajām prasībām. Papildus tam mūsu augsti kvalificētie darbinieki strādā pie jaunu izstrādājumu projektēšanas, pastāvīgiem pilnveidojumiem un detaļu uzlabojumiem. Šādi tiek izstrādāti patenti un radītas unikālas pozīcijas tirgū.



## Garāžu vārti paaudžu paaudzēm

Pateicoties ilgtermiņa pārbaudēm reālos apstākļos, tiek iegūti līdz pēdējai detaļai izstrādāti sērijuveida izstrādājumi atbilstoši Hörmann kvalitātes prasībām. Pateicoties šim faktoram un izciliem tehniskajiem risinājumiem, kā arī bezkompromisa kvalitātes nodrošinājumam, Hörmann visiem saviem sekciju vārtiem sniedz 10 gadu garantiju un piedziņām – 5 gadu garantiju.\*



## Fokuss uz nākotni

Hörmann virzās uz priekšu, rādot labu piemēru. Tāpēc uzņēmums, sākot ar 2013. gadu, sava enerģijas patēriņa segšanā līdz 40 % izmantos ekoloģiski saražotu strāvu, šo īpatsvaru pastāvīgi palielinot. Vienlaikus, ieviešot praksē inteliģentu un sertificētu enerģētisko saimniecību, ik gadus tiks novērsta vairāku tonnu CO<sub>2</sub> emisija. Un visbeidzot – Hörmann piedāvā izstrādājumus ilgtspējīgai būvniecībai.

\* Detalizēts garantijas noteikumu apraksts ir pieejams interneta vietnē: [www.hoermann.com](http://www.hoermann.com)

## Uzziniet par daudzajām priekšrocībām

Sekciju vārti ir piemēroti katram montāžas gadījumam un ietaupa vietu



Sekciju vārti atveras vertikāli un novietojas zem griestiem, ietaupot garāžā vietu. Pateicoties šim konstrukcijas principam, tie nodrošina maksimāli daudz brīvas vietas garāžā un tās priekšpusē. Papildus tam garāžas sekciju vārtus ir iespējams uzstādīt jebkurā garāžas ailē, tie nodrošina lielāku caurbrauktuves platumu un tiem ir optimāls blīvējums.

**Ļaujieties šim komfortam.**





## Ērtāka iebraukšana garāžā un vairāk vietas tās priekšpusē un iekšpusē



### Jebkuram montāžas gadījumam

Garāžas ailes formai nav izšķirošas nozīmes. Tā var būt gan taisnstūra formas, gan ar slīpinātu augšdaļu, gan ar velves pārsedzi vai ar apaļo arku – sekciju vārtus garāžā varēs iebūvēt jebkurā gadījumā.



Mazs caurbraukšanas platums vecajiem pacelamajiem vienplaknes vārtiem



Pilns caurbraukšanas platums moderniem sekciju vārtiem

### Paplašināta caurbraukšanas telpa

Izmantojot vecāku modeļu pacelamos vienplaknes vārtus, iebraukšana un izbraukšana no garāžas bieži vien prasa milimetru precizitāti. Līdz pat par 14 cm paplašinātais caurbraukšanas platums, izmantojot sekciju vārtus, ievērojami atvieglo modernu, platu vieglo automašīnu un apvidus automašīnu novietošanu garāžā.



### Blīvējums visā perimetrā

Hörmann sekciju garāžas vārtiem visās četrās malās esošie blīvējumi, kuri nezaudē elastīgumu ilgākā laika periodā un ir noturīgi pret laika apstākļu iedarbību, aiztur vēju, lietu un sniegu. Kvalitatīvi vidusdaļas blīvējumi starp vārtu posmiem dubultsienu vārtos nodrošina papildu hermētiskumu. Pamatnes blīvējums, pateicoties apjomīgajai profilgumijai, izlīdzina arī nelielus nelīdzenumus. Pēc izvēles uzstādāmi grīdas blīvējumi ar ventilācijas atverēm vai ventilācijas režģiem, kas ir iebūvēti kādā no vārtu sekcijas plāksnītēm, nodrošina pietiekamu ventilāciju.

# Labi iemesli, lai izvēlētos Hörmann

Līdz vissīkākajai detaļai izstrādātu ražojumu kvalitāte



# 1

## Harmonisks kopskats

Nevienmērīgs izskats daudziem citiem konkurentu izgatavotiem vārtiem redzamu sekciju savienojuma vietu dēļ

### Neredzamas sekciju pārejas vārtiem ar rievojumu

Hörmann garāžas vārti izceļas ar vienāda augstuma sekciju dalījumu, kurām piemīt precīzs rievojuma sadalījums vienā līmenī. Sekciju forma ir veidota tā, ka savienojuma vietas, vārtiem esot aizvērtiem, praktiski nav pamanāmas. Lūdzu, salīdziniet!

Pēc vēlēšanās mēs piegādāsim Jums arī praktiskās sāna durvis ar tāda paša izskata rievojumu, kas saplūst ar garāžas sekciju vārtiem. Tas ir apliecinājums augstajai Hörmann detaļu izgatavošanas kvalitātei.



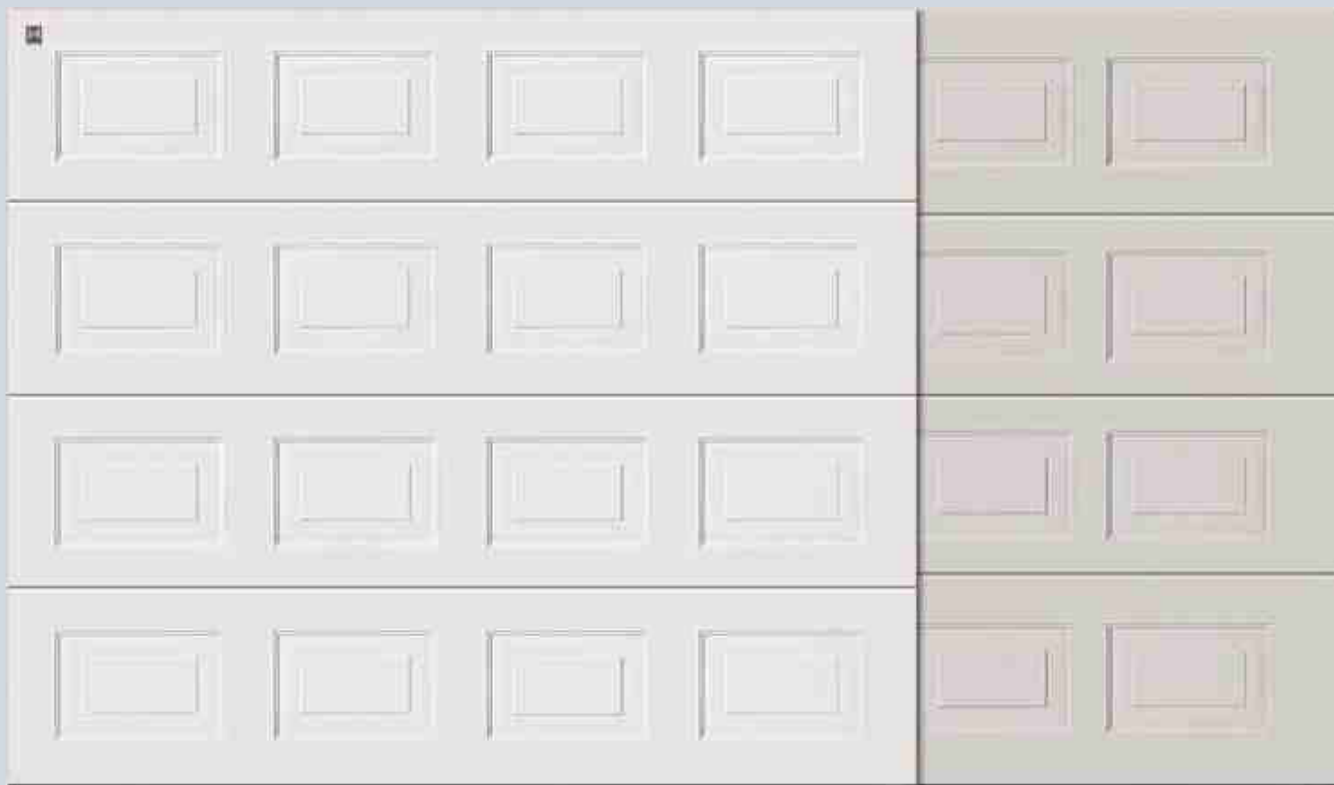

**Viendabīgs optiskais risinājums,  
pateicoties atšķirīgam sekciju  
augstumam salīdzinājumā  
ar konkurentu ražotajiem vārtiem**

**Kasešu vārti ar viendabīgu  
kasešu sadalījumu**

Hörmann piegādās garāžu vārtus un sāna durvis ar precīzu un vienmērīgu kasešu sadalījumu. Sekciju augstumam ir vienmērīgs sadalījums visā vārtu augstumā. Tādējādi rodas harmonisks kopskats.

# Labi iemesli, lai izvēlētos Hörmann

## Perfekts optiskais risinājums

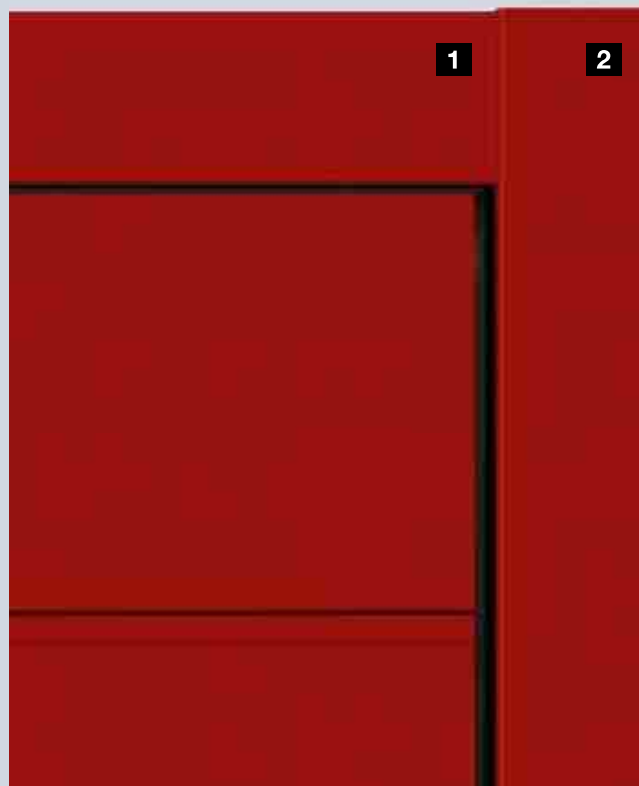
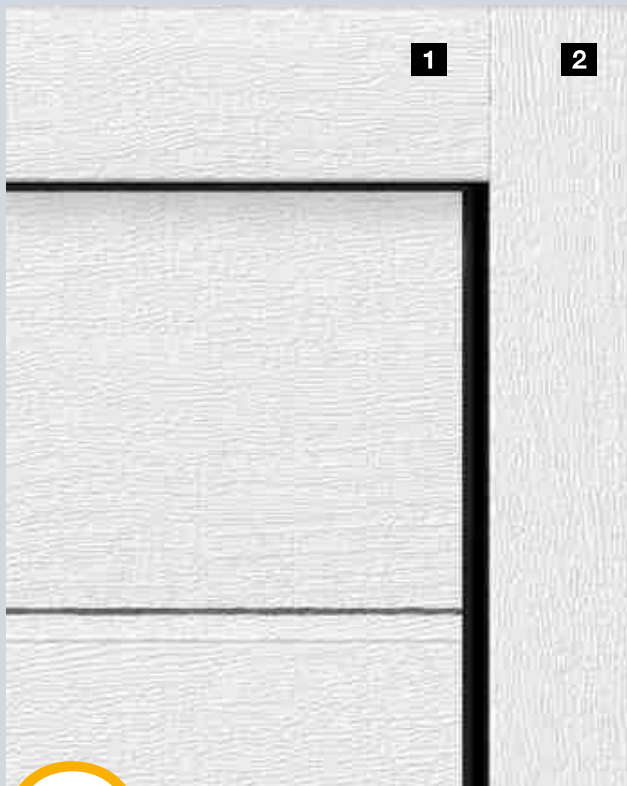

# 2

### Vienāda izskata kārbā un vārtu vērtne

#### Harmonisks kopskats

Perfekts vārtu optiskais risinājums tiek panākts, īpaši piestrādājot pie daudzām mazām detaļām: piemēram, pie augšējā kārbas apšuvuma **1** un sānu kārbām **2**. Pie Hörmann šīs detaļas sērijveidā ir pieejamas vienādā izskatā ar vārtu sekcijām ar baltu Woodgrain virsmu.

### Vienāds izskats arī krāsainiem vārtiem

#### Atbilstošas krāsas kārbu apšuvumi

Vārtiem ar New Silkgrain virsmu vai krāsainiem vārtiem Jūs pēc izvēles varat pasūtīt vārtu vērtnei un krāsai pieskaņotus kārbu apšuvumus **2**. Augšējais kārbas apšuvums **1** šiem vārtiem vienmēr tiek piegādāts vārtiem atbilstošā izskatā. Mūsu izstrādājumos visas detaļas ir saskaņotas.

Plašāka informācija ir atrodama 61. – 62. lpp.



# 3

## Ar virsmu saplūstošais augšējais kārbas apšuvums

### Ar virsmu saplūstošais augšējais kārbas apšuvums

LPU vārtiem šis augšējais kārbas apšuvums ir elegants risinājums neredzamai pārejai no nišas uz vārtu vērtni.

Vārtiem esot aizvērtiem, augšējais vārtu posms vienā līmenī piekļaujas nišai.

Plašāka informācija ir atrodama 61. lpp.

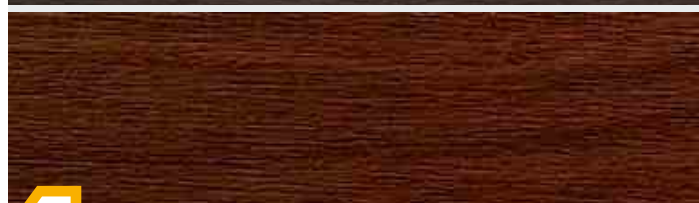
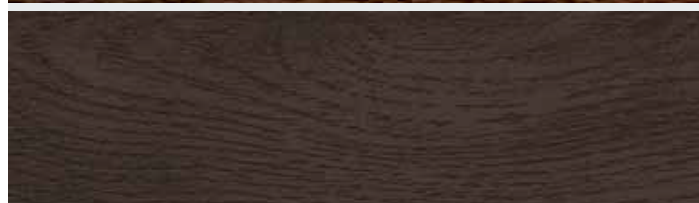
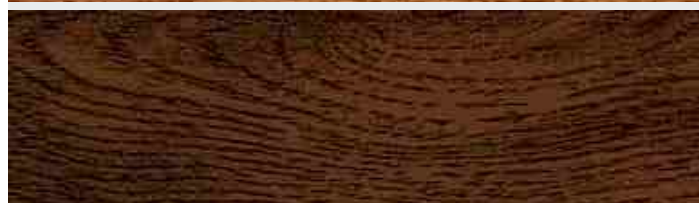

# 4

## Precīzi atveidotas Decograin virsmas

### 4 Decograin Dekori

UV starus necaurlaidīgais plastmasas plēves pārklājums tērauda sekciju ārpusē, pateicoties šķiedru iespaidumiem, nodrošina īstam kokam raksturīgu izskatu. Pateicoties īpašajai virsmas aizsargkārtai, vārti saglabā savu pievilcīgumu vēl ilgu laiku.

Plašāka informācija ir atrodama 52. lpp.



## Labi iemesli, lai izvēlētos Hörmann Tirgus līdera piedāvātās inovācijas



# 5

### Optimāla ilgtermiņa aizsardzība

**Izturīgi arī pret gruntsūdeņu radīto mitrumu**  
4 cm augstā plastmasas kārbas pamatne, kas nepaliek trausla, ilglaicīgi aizsargās Jūsu vārtus no iespējamās korozijas, un pretēji konkurentu piedāvājumiem, arī ilgstošu maldu gruntsūdeņu gadījumā. Kārbas pamatne aptver kārbu sala apdraudētajā zonā. Tikai tādējādi var tikt nodrošināta ilglaicīga aizsardzība. Kopā ar vārtu pamatnes blīvējumu kārbas pamatne veido arī vizuāli pievilcīgu noslēdzošo malu.



# 6

### Efektīva siltumizolācija

**Termisks kārbas un būvkonstrukcijas atdalījums**  
Visos gadījumos, kad garāža ir integrēta mājas konstrukcijā, ieteicams uzstādīt garāžas vārtus ar labu izolāciju. Uzstādot Hörmann izstrādāto ThermoFrame, jau tā izcilās LPU vārtu izolācijas īpašības tiks uzlabotas vēl vairāk. Kopā ar vārtu kārbu vienkārši uzstādāmais melnais plastmasas profils nodrošina kārbas un mūra konstrukcijas termisku atdalījumu un uzlabo izolāciju līdz pat **15 %\***. Pēc izvēles uzstādāmais ThermoFrame kārbas pieslēgums ir pieejams visiem Hörmann sekciju vārtiem.

\* dubultsienu garāžas sekciju vārtiem LPU ar izmēru: 5000 x 2125 mm



### Pārbaudīta drošība

Hörmann automātiskie sekciju vārti ir pārbaudīti un sertificēti TÜV centrā atbilstoši TTZ direktīvām „Aizsardzība pret ielaušanos garāžu vārtiem”. Izņēmums ir vārti ar iebūvētajām durvīm un vārti ar stiklojumu.



# 7

## Praktiski risinājumi

### Iebūvētās durvis bez augstā sliekšņa

Lai garāžas lietotājiem būtu iespējams vienkārši un ātri iekļūt un izkļūt no garāžas, ieteicams uzstādīt iebūvētās durvis. Tādējādi Jūs varēsiet izstumt velosipēdus vai iznest dārza ierīces no garāžas, neatverot pašus vārtus. Nerūsējošā tērauda sliekšnis tā vidusdaļā ir tikai 10 mm un malās 5 mm augsts. Tas atvieglo sliekšņa šķērsošanu braucot un samazina pakļūšanas risku.

# 8

## Protams, augstāks drošības līmenis

### Efektīva aizsardzība, uzstādot atbīdīšanas aizsargsistēmu

Hörmann automātiskie sekciju vārti nelūgtiem viesiem ir praktiski neatverami. Garāžas vārtiem aizveroties, atbīdīšanas aizsargsistēma automātiski nofiksējas vadslīdes atdurī un uzreiz stingri nobloķējas, pasargājot vārtus no izcelšanas. Šī vārtu bloķēšanas sistēma darbojas mehāniski un tādēļ, pretstatā konkurentu piedāvātajām piedziņām, pilda savu funkciju arī strāvas padeves pārtraukuma gadījumā.



Noskatieties īsfilmu interneta vietnē:  
[www.hoermann.com/videos](http://www.hoermann.com/videos)



## Labi iemesli, lai izvēlētos Hörmann

Hörmann BiSecur: moderna radiosistēma garāžu un teritorijas vārtu piedziņām



### Divvirzienu radiosistēma BiSecur

# 9

### Ērti veicams vārtu pozīcijas pieprasījums

#### Moderna radiosistēma garāžu un teritorijas vārtu piedziņām

Divvirzienu īpaši drošā veidā kodētā radiosistēma BiSecur simbolizē uz nākotni vērstu tehnoloģiju, kas nodrošina ērtu un drošu garāžas vārtu, teritorijas vārtu darbināšanu, apgaismojumu un vēl citas funkcijas.



Noskatieties īsfilmu interneta vietnē:  
[www.hoermann.com/videos](http://www.hoermann.com/videos)



#### Ērti un droši, pateicoties divvirzienu radiosistēmas tehnoloģijai

Jums nekad vairs lietū un vējā nebūs jādodas ārā, lai pārbaudītu, vai Jūsu vārti ir aizslēgti. Ar tikai vienu taustiņa spiedienu Jūs pēc gaismas diodes krāsas tālvadības pultī HS 5 BS sapratīsiet, vai Jūsu garāžas vārti ir aizslēgti. Pēc vēlēšanās nospiežot taustiņu vēlreiz\*, vārti tiks aizslēgti.

\* Lietojot sistēmu ārpus vārtu redzamības zonas, ir nepieciešams papildu fotoelements.



# Tikai pie Hörmann

PIEREGISTRĒTS PATENTA SAŅĒMŠANAI



# 10

**Sertificēta drošība**

**Ar stabilu, netraucētu darbības diapazonu**  
No jauna izstrādātā, īpaši drošā BiSecur kodēšanas metode Jums sniegs drošības sajūtu, ka neviena sveša persona nespēj Jūsu radiosignālu nokopēt. To ir pārbaudījuši un sertificējuši Bohumas Rūras universitātes drošības eksperti un tādējādi tā ir tikpat droša kā tiešsaistes banku sistēma.

# 11

**Izcils dizains**



reddot design award  
honourable mention 2011

**Ekskluzīvas tālvadības pultis**  
Jaunās, ekskluzīvās BiSecur tālvadības pultis ar melnu vai baltu superspīdīgu virsmu ar izsmalcinātu vairākslāņu pārklājuma izskatu ikvienu savaldzina arī ar savu eleganto formu, kas īpaši patīkami iegulstas plaukstā.

Hörmann BiSecur tālvadības pultis ir novērtējusi starptautiska žūrija, piešķirot apbalvojumu par ekskluzīvu dizainu.



Noskatieties īsfilmu interneta vietnē:  
[www.hoermann.com/videos](http://www.hoermann.com/videos)



Augšējais attēls:  
tālvadības pulsts HS 5 BS ar statīvu.

# Izvēlieties Jūsu vēlmēm atbilstošus vārtus

Katram pielietojumam pareizais risinājums

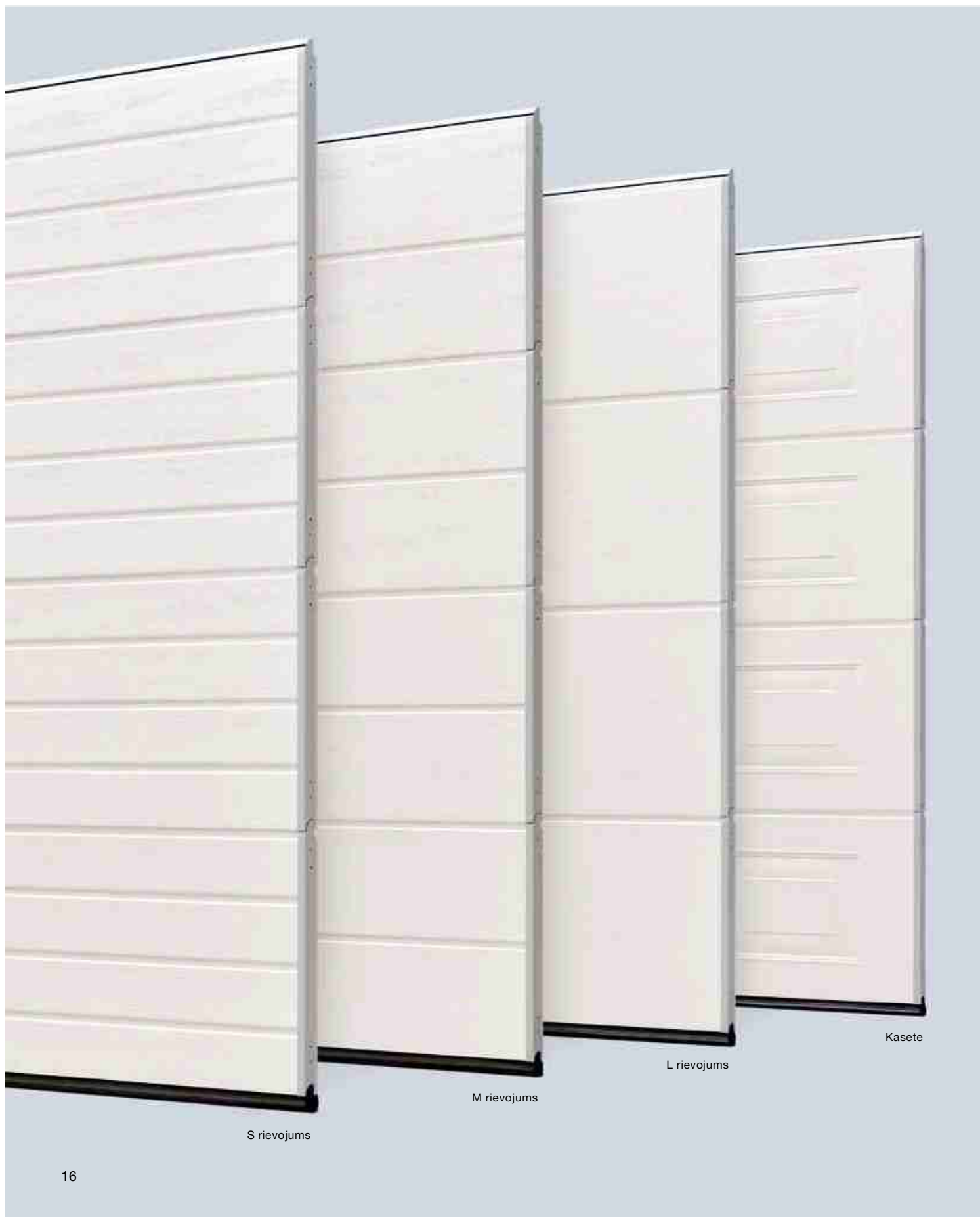



### Vārtu un durvju konfigurators

Izmantojot vārtu un durvju konfiguratoru, Jūs mājās pie sava datora jau iepriekš ērti varat izmēģināt daudz dažādu izpildījumu un izstrādājumu variantu. Hörmann vārtu un durvju konfiguratoru Jūs varat atrast interneta vietnē: [www.hoermann.com](http://www.hoermann.com)

## Labākā siltumizolācija – plašākā izvēle LPU Premium sekciju vārti

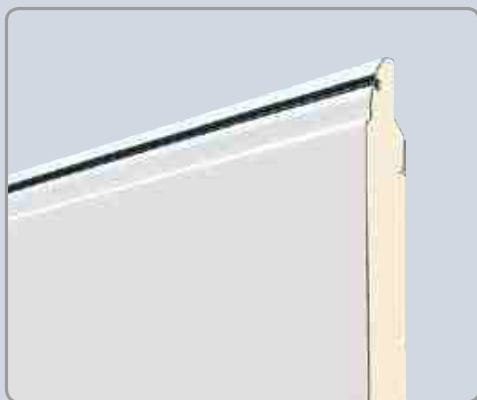

### LPU

Dubultplāksnes LPU vārti nodrošina vislabāko izolāciju. Ieteicams uzstādīt, ja Jūs, piemēram, garāžu papildus izmantojat arī kā darba telpu vai arī vēlaties zemas enerģijas izmaksas. Bez tam 42 mm biezs sekcijas nodrošina vēl lielāku stabilitāti un klusinātu vārtu darbību.

Izpildījumi:  
S rievojums, M rievojums,  
L rievojums, kasete



Woodgrain



Micrograin



New Silkgrain



New Silkgrain Titan



Decograin Dekors



### EPU

Dubultsienu EPU vārti, pateicoties to labajai siltumizolācijai, ir risinājums gadījumos, kad garāžai ir tiešs savienojums ar mājas konstrukciju vai arī ir izveidota eja, kas savieno garāžu ar māju.

Izpildījumi:  
M rievojums, kasete



Woodgrain



### LTE

Viensienas LTE vārti ir izdevīgākais variants, ideāli piemēroti garāžām, kas neietilpst mājas konstrukcijā, un kuriem nav nepieciešama siltumizolācija.

Izpildījumi:  
S rievojums, M rievojums, kasete



Woodgrain

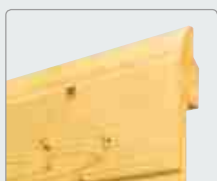

### LTH

Masīvkoka panelis,  
ziemeļu egle, hemlokegle

Izpildījumi:  
S rievojums, M rievojums, L rievojums, kasete



Ziemeļu egle



Hemlokegle



# S rievojums

Klasiska izskata vārtu motīvs



Hörmann alumīnija mājas ārdurvis TopPrestige, motīvs 860 klientu iecienītajā antracītā krāsā, RAL 7016



S rievojums ar Woodgrain virsmu klientu iecienītajā antracīta krāsā, RAL 7016



## S rievojums

Ar tērauda vai masīvkoka paneļiem



S rievojums ar Woodgrain virsmu klientu iecienītajā egles zaļajā krāsā, RAL 6009



S rievojums ar Woodgrain virsmu klientu iecienītajā antracīta krāsā, RAL 7016



S rievojums ar hemlokegles izpildījumu



## Īss pārskats

### Vārtu izpildījumi



LPU



LTE\*



LTH

### Tērauda paneļu pārskats



Woodgrain  
LPU, LTE\*

### Masīvkoka paneļi



ziemeļu egle,  
hemlokegle  
LTH



S rievojums ar Woodgrain virsmu augstas noturības baltā krāsā,  
RAL 9016 ar tāda paša izskata sāna durvīm (skat. 56. lpp.)

\* LTE tikai augstas  
noturības baltajā krāsā

### Motīvu pārskats

sākot ar 42. lpp.

**Virsmas un krāsas**

sākot ar 50. lpp.

**Izmēri un montāžas dati**

sākot ar 76. lpp.

# M rievojums

Vārtu motīvs modernai arhitektūrai



Hörmann alumīnija mājas ārdurvis TopPrestige, motīvs 861 klientu iecienītajā pelēkā krāsā, RAL 7040





M rievojums Decograin Rosewood virsmu

# M rievojums

Tērauda vai masīvkoka paneli

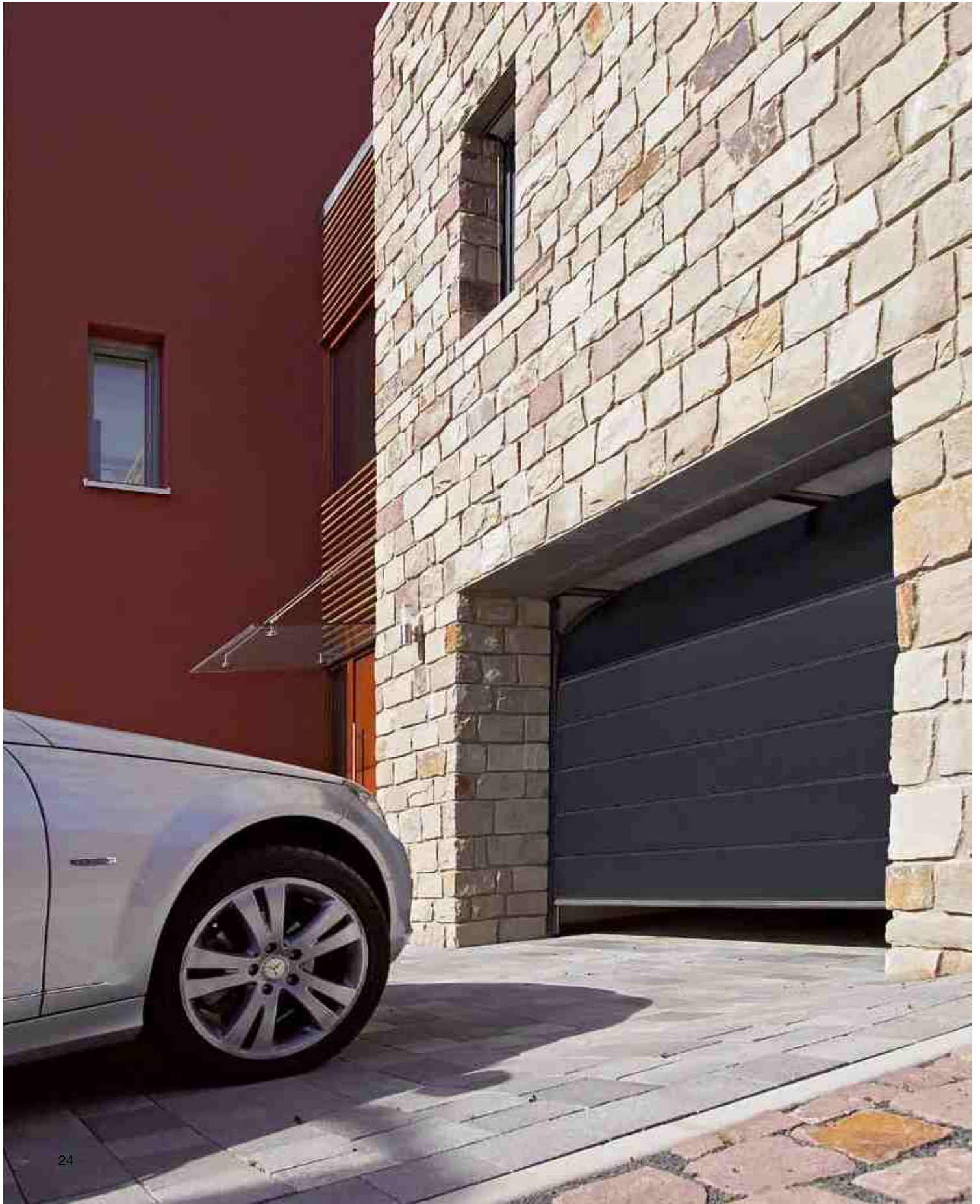



M rievojums hemlokegles izpildījumā, rūpnīcā veikts impregnējums



M rievojums ar New Silkgrain virsmu augstas noturības baltā krāsā, RAL 9016, ar gaismas diožu apgaismojuma līsti pie pārsedzes (papildu informācija atrodama brošūrā „Garāžu un teritorijas vārtu piedziņas“)



M rievojums ar Woodgrain virsmu klientu iecienītajā antracīta krāsā, RAL 7016, ar praktiskām iebūvētām durvīm bez augstā sliekšņa (skat. 54. lpp.)

Attēls pa kreisi: M rievojums ar virsmu New Silkgrain Titan

## Īss pārskats

### Vārtu izpildījumi



LPU



EPU



LTE\*



LTH

### Tērauda paneļu pārskats



Woodgrain  
LPU, EPU, LTE\*



New Silkgrain  
LPU



New Silkgrain Titan  
LPU



Micrograin  
LPU



Decograin Dekors  
LPU

### Masīvkoka paneļi



ziemeļu egļu,  
hemlokegle  
LTH

\* LTE tikai augstas noturības baltajā krāsā

### Motīvu pārskats

sākot ar 43. lpp.

**Virsmas un krāsas**

sākot ar 50. lpp.

**Izmēri un montāžas dati**

sākot ar 76. lpp.



## L rievojums

Vārtu motīvs ar suverēnu eleganci





***Virsmā New Silkgrain Titan par tādu pašu cenu  
kā New Silkgrain virsmā augstas noturības baltā krāsā***



L rievojums ar virsmu New Silkgrain Titan



## L rievojums

Tērauda vai masīvkoka paneli



L rievojums ar virsmu New Silkgrain Titan



L rievojums ar ziemeļu egles izpildījumu

L rievojums ar virsmu New Silkgrain klientu iecienītajā dzeltenbrūnajā krāsā, RAL 8001





L rievojums ar virsmu New Silkgrain augstas noturības baltā krāsā, RAL 9016



## Īss pārskats

### Vārtu izpildījumi



LPU



LTH

### Tērauda paneļu pārskats



Woodgrain  
LPU



New Silkgrain  
LPU



New Silkgrain Titan  
LPU



Micrograin  
LPU

### Masīvkoka paneļi



ziemeļu egļu,  
hemlokegle  
LTH

### Motīvu pārskats

sākot ar 44. lpp.

**Virsmas un krāsas**  
sākot ar 50. lpp.

**Izmēri un montāžas dati**  
sākot ar 76. lpp.

## L rievojums ar dizainu

Ar nerūsējošā tērauda dekoratīvajiem un stiklojuma elementiem



L rievojums, dizaina motīvs 461, ar stiklojuma elementiem klientu iecienītajā rubīna sarkanā krāsā, RAL 3003  
Hörmann alumīnija mājas ārdurvis TopPrestige, motīvs 173



L rievojums, dizaina motīvs 450, klientu iecienītajā gaiši pelēkā krāsā, RAL 7035  
Hörmann alumīnija mājas ārdurvis TopPrestige, motīvs 693



L rievojums, dizaina motīvs 457 augstas noturības baltā krāsā, RAL 9016 Hörmann mājas ārdurvju iekārta TopPrestige, motīvs 188



## Garāžas vārti un mājas ārdurvis vienādā izskatā

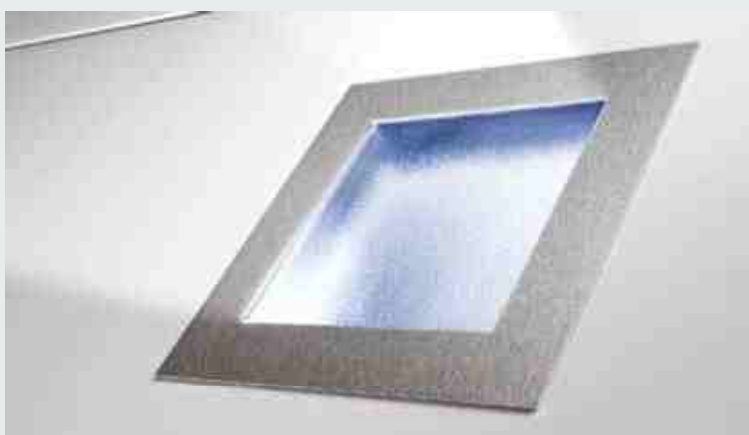

Dizaina elementi no nerūsējošā tērauda vai stikla

### Īss pārskats

#### Vārtu izpildījumi



#### Tērauda paneļu pārskats



New Silkgrain  
LPU



New Silkgrain Titan  
LPU



Plašāka informācija ir atrodama brošūrā „Alumīnija mājas ārdurvis un ThermoPro mājas ārdurvis un ieejas durvis“.

#### Motīvu pārskats

sākot ar 45. lpp.

**Virsmas un krāsas**

sākot ar 50. lpp.

**Izmēri un montāžas dati**

sākot ar 76. lpp.



# Kasete

Vārtu motīvs klasiskam arhitektūras stilam







Kasete ar Woodgrain virsmu klientu iecienītajā antracīta krāsā, RAL 7016

# Kasete

Tērauda vai masīvkoka paneļi



Kasete ar hemlokegles izpildījumu



Kasete ar virsmu Woodgrain augstas noturības baltajā krāsā, RAL 9016

Kasete ar Decograin Golden Oak virsmu







Kasete ar hemlokegles izpildījumu, impregnēta un ar baltu gruntējumu



## Īss pārskats

### Vārtu izpildījumi



### Tērauda paneļu pārskats

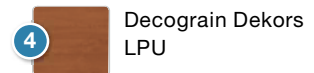
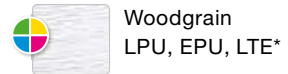

### Masīvkoka paneļi



\* LTE tikai augstas noturības baltajā krāsā

### Motīvu pārskats

sākot ar 46. lpp.

### Virsmas un krāsas

sākot ar 50. lpp.

### Izmēri un montāžas dati

sākot ar 76. lpp.

# Alumīnija sekciju vārti ALR

Uz vietas veidojamam, individuālam dizainam



Alumīnija sekciju vārti ALR ar uz vietas uzstādāmām apšuvuma plāksnēm



Alumīnija sekciju vārti ALR ar uz vietas uzstādāmām apšuvuma plāksnēm



## **ALR Ekskluzīvam fasādes dizainam**

Uzstādot alumīnija sekciju vārtus, Jūs saviem garāžas vārtiem gandrīz neredzamā veidā ļaujam saplūst ar ēkas kopējo dizainu.

Vārtu pamatni fasādes plākšņu piestiprināšanai veido Hörmann industriālie sekciju vārti ALR ar alumīnija rāmja konstrukciju un PU Sandwich tipa pildījumu.

Uz vietas uzstādāmās, ar fasādi saplūstošās apšuvuma plāksnes Jūs varat veidot gluži pēc saviem ieskatiem un atbilstoši savai iecerei, izmantojot koka, metāla, keramikas, plastmasas vai citu materiālu plāksnes. Lūdzu, konsultējieties ar savu Hörmann sadarbības partneri.



Detalizēti montāžas dati ir atrodami interneta vietnē [www.hoermann.com](http://www.hoermann.com)



Alumīnija sekciju vārti ALR Vitraplan

## **ALR Vitraplan**

Izmantojot pirmšķirīgo, vienā līmenī ar virsmu saplūstošo stiklojumu, vārti iegūst pārliecinošu un īpaši elegantu noskaņu. Rāmja profils nav redzams – nekas netraucē harmoniskam kopskatam. Šie ekskluzīvie vārti pārliecina ar savu aizraujošo gaismas refleksijas un caurskatāmības efekta sajaukumu.

**Detalizēta informācija ir atrodama brošūrā „Industriālie sekciju vārti“.**



## Tērauda sekciju vārti SPU F42 Plus

Platām vārtu ailēm līdz 7000 mm



M rievojums ar virsmu New Silkgrain Titan

L rievojums ar virsmu New Silkgrain klientu iecienītā gaiši pelēkā krāsā, RAL 7035





## S, M, L rievojuma izpildījums



L rievojums ar virsmu New Silkgrain Titan



### Īss pārskats

#### Vārtu izpildījums



SPU F42 Plus

#### S rievojums

##### Tērauda paneļu pārskats



Woodgrain  
SPU F42 Plus

#### M / L rievojums

##### Tērauda paneļu pārskats



Woodgrain  
SPU F42 Plus



New Silkgrain  
SPU F42 Plus



New Silkgrain Titan  
SPU F42 Plus



Micrograin  
SPU F42 Plus



Decograin Dekors  
SPU F42 Plus  
(tikai M rievojumam)



Detalizēti montāžas dati  
ir atrodami interneta vietnē

[www.hoermann.com](http://www.hoermann.com)



Lūdzu, ņemt vērā platāku sānu  
atduru 125 mm un augstākas  
pārsedes nepieciešamību 390 mm.

Detalizēta informācija ir atrodama  
brošūrā „Industriālie sekciju vārti“.



## Dizaina koka vārti

Rustikāli vārtu motīvi vai individuāls dizains







Vārtu motīvs 403 ziemeļu egles izpildījumā ar dabīgo akmeni, tropu zaļā krāsā



Individuāla frēzējuma piemērs, uz vietas nokrāsoti baltā krāsā



Vārtu motīvs 402 ar ziemeļu egles izpildījumu un tāda paša izskata sāna durvīm

Attēlā pa kreisi: vārtu motīvs 405, uz vietas nokrāsoti baltā krāsā, ar vārtu vērtņu piederumu komplektiem un dekoratīviem rokturiem

## Īss pārskats

### Vārtu izpildījums



LTH

### Masīvkoka paneļi



ziemeļu egle,  
hemlokegle  
LTH



## Individuāls dizains

Piemēram, iestrādājot vārtos savus iniciāļus, mājas numuru vai mīlāko motīvu. Pilnīgi pietiks, ja kā paraugu mums iesniegsiet vienkāršu rasējumu, kas pārtaps par garāžas vārtiem ar personīgu šarmu. Vārti ar unikālu raksturu, liekot daudzām Jūs apskaust.

### Motīvu pārskats

sākot ar 47. lpp.

### Virsmas un krāsas

sākot ar 53. lpp.

### Izmēri un montāžas dati

sākot ar 76. lpp.

# S rievojums

## Vārtu un sāna durvju motīvu pārskats

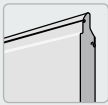

**LPU**  
dubultplāksnes tērauda  
Sandwich tipa paneļi 42 mm,  
ar siltumizolāciju

**Virsmas**  
Woodgrain

**Krāsas**  
Augstas noturības baltā krāsa  
(sērijveidā)  
15 klientu iecienītākās krāsas  
RAL skalas krāsas pēc izvēles

**Maks. izmērs**  
Platums 6000 (7000\*) mm  
Augstums 3000 (5000\*) mm  
\* SPU F42 Plus



LTE, LPU, Woodgrain

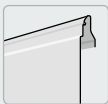

**LTE**  
viensienas tērauda paneļi

**Virsmas**  
Woodgrain

**Krāsa**  
Augstas noturības baltā krāsa  
(sērijveidā)

**Maks. izmērs**  
Platums 5000 mm  
Augstums 3000 mm

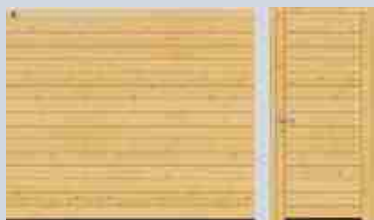

LTH, ziemeļu egle



**LTH**  
Masīvkoka paneļi

**Koka šķirnes**  
Ziemeļu egle  
Hemlokegle

**Maks. izmērs**  
Platums 5000 mm  
Augstums 3000 mm



LTH, hemlokegle

Attēlos ir redzami vārti ailei  
2500 × 2125 mm  
un atbilstošas sāna durvis ailei  
1000 × 2125 mm

# M rievojums

## Vārtu un sāna durvju motīvu pārskats



**LPU**  
**dubultplāksnes tērauda**  
**Sandwich tipa paneļi**  
**42 mm**

**Virsmas**

Woodgrain  
New Silkgrain  
Micrograin

**Krāsas**

Augstas noturības baltā krāsa  
(sērijveidā)  
New Silkgrain Titan  
15 klientu iecienītākās krāsas  
RAL skalas krāsas pēc izvēles

**4 Decograin Dekori**

**Maks. izmērs**

Platums 6000 (7000\*) mm  
Augstums 3000 (5000\*) mm  
\* SPU F42 Plus



**EPU**  
**dubultplāksnes tērauda**  
**Sandwich tipa paneļi**  
**42 / 20 mm**

**Virsmas**

Woodgrain

**Krāsas**

Augstas noturības baltā krāsa  
(sērijveidā)  
15 klientu iecienītākās krāsas  
RAL skalas krāsas pēc izvēles

**Maks. izmērs**

Platums 5000 mm  
Augstums 3000 mm

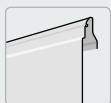

**LTE**  
**viensienas tērauda paneļi**

**Virsmas**

Woodgrain

**Krāsa**

Augstas noturības baltā krāsa  
(sērijveidā)

**Maks. izmērs**

Platums 3000 mm  
Augstums 3000 mm

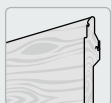

**LTH**  
**Masīvkoka paneļi**

**Koka šķirnes**

Ziemeļu egle  
Hemlokegle

**Maks. izmērs**

Platums 5000 mm  
Augstums 3000 mm



LTE, EPU, LPU, Woodgrain



LPU, New Silkgrain Titan

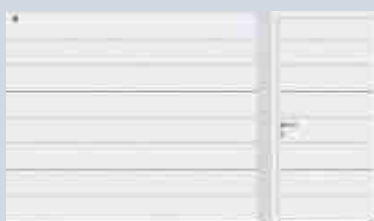

LPU, New Silkgrain



LPU, Decograin Golden Oak

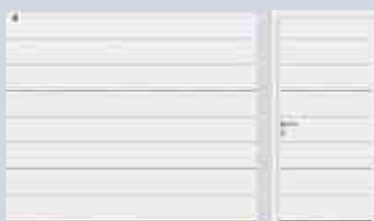

LPU, Micrograin



LPU, Decograin Dark Oak



LTH, ziemeļu egle



LPU, Decograin Night Oak



LTH, hemlokegle



LPU, Decograin Rosewood

Attēlos ir redzami vārti ailei  
2500 × 2125 mm  
un atbilstošas sāna durvis ailei  
1000 × 2125 mm



# L rievojums

## Vārtu un sāna durvju motīvu pārskats



**LPU**  
dubultplāksnes tērauda  
Sandwich tipa paneļi 42 mm,  
ar siltumizolāciju

**Virsmas**

Woodgrain  
New Silkgrain  
Micrograin

**Krāsas**

Augstas noturības baltā krāsa  
(sērijveidā)  
New Silkgrain Titan  
15 klientu iecienītākās krāsas  
RAL skalas krāsas pēc izvēles

**Maks. izmērs**

Platums 6000 (7000\*) mm  
Augstums 3000 (5000\*) mm  
\* SPU F42 Plus

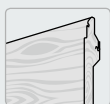

**LTH**  
Masīvkoka paneļi

**Koka šķirnes**  
Ziemeļu egļe  
Hemlokegļe

**Maks. izmērs**

Platums 5000 mm  
Augstums 3000 mm



LPU, Woodgrain



LPU, New Silkgrain Titan



LPU, New Silkgrain



LPU, Micrograin

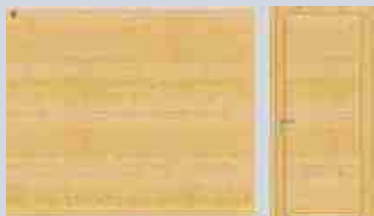

LTH, ziemeļu egļe



LTH, hemlokegļe

Attēlos ir redzami vārti ailei  
2500 × 2125 mm  
un atbilstošas sāna durvis ailei  
1000 × 2125 mm

# L rievojums ar dizainu

## Vārtu un sāna durvju motīvu pārskats



**LPU**  
dubultplāksnes tērauda  
Sandwich tipa paneļi 42 mm,  
ar siltumizolāciju

**Virsmā**  
New Silkgrain

**Krāsas**  
Augstas noturības baltā krāsa  
(sērijveidā)  
New Silkgrain Titan  
15 klientu iecienītākās krāsas  
RAL skalas krāsas pēc izvēles

**Maks. izmērs**  
Platums 6000 (7000\*) mm  
Augstums 3000 (5000\*) mm  
\* SPU F42 Plus

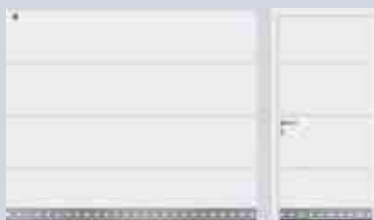

LPU, New Silkgrain  
motīvs 450



LPU, New Silkgrain  
motīvs 456

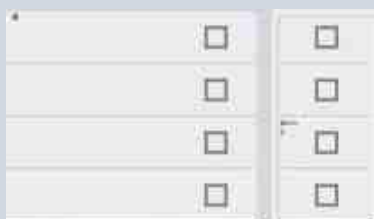

LPU, New Silkgrain  
motīvs 451



LPU, New Silkgrain  
motīvs 457, izvietojums pa kreisi  
motīvs spoguļskatā



LPU, New Silkgrain  
motīvs 461 ar stiklojumu



LPU, New Silkgrain  
motīvs 458



LPU, New Silkgrain  
motīvs 452

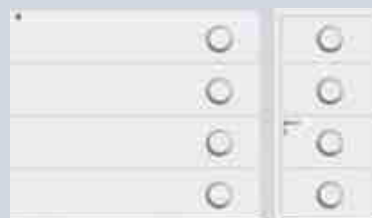

LPU, New Silkgrain  
motīvs 459



LPU, New Silkgrain  
motīvs 462 ar stiklojumu



LPU, New Silkgrain  
motīvs 469 ar stiklojumu



LPU, New Silkgrain  
motīvs 454, motīva izvietojums vidusdaļā

Attēlos ir redzami vārti ailei  
2500 × 2125 mm  
un atbilstošas sāna durvis ailei  
1000 × 2125 mm

# Kasete

## Vārtu un sāna durvju motīvu pārskats



**LPU**  
dubultplāksnes tērauda  
Sandwich tipa paneļi  
42 mm

**Virsmā**  
Woodgrain

**Krāsas**  
Augstas noturības baltā krāsā  
(sērijveidā)  
15 klientu iecienītākās krāsas  
RAL skalas krāsas pēc izvēles

**4 Decograin Dekori**

**Maks. izmērs**  
Platums 5500 mm  
Augstums 3000 mm



**EPU**  
dubultplāksnes tērauda  
Sandwich tipa paneļi  
42 / 20 mm

**Virsmā**  
Woodgrain

**Krāsas**  
Augstas noturības baltā krāsā  
15 klientu iecienītākās krāsas  
RAL skalas krāsas pēc izvēles

**Maks. izmērs**  
Platums 5000 mm  
Augstums 3000 mm



**LTE**  
viensienas tērauda paneļi

**Virsmā**  
Woodgrain

**Krāsa**  
Augstas noturības baltā krāsā

**Maks. izmērs**  
Platums 3000 mm  
Augstums 3000 mm



**LTH**  
Masīvkoka paneļi

**Koka šķirnes**  
Ziemeļu egļe  
Hemlokegļe

**Maks. izmērs**  
Platums 5000 mm  
Augstums 3000 mm



LPU, EPU, LTE, Woodgrain

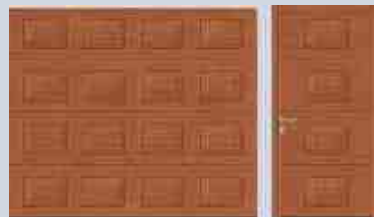

LPU, Decograin Golden Oak

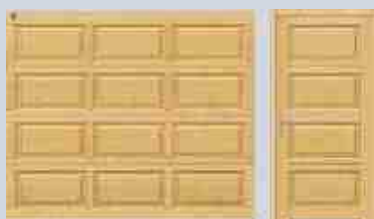

LTH, kasete, ziemeļu egļe



LPU, Decograin Dark Oak



LTH, kasete, hemlokegļe



LPU, Decograin Night Oak



LPU, Decograin Rosewood

Attēlos ir redzami vārti ailei  
2500 × 2125 mm  
un atbilstošas sāna durvis ailei  
1000 × 2125 mm



# Dizaina koka vārti

## Motīvu pārskats



### LTH Masīvkoka paneļi

**Koka šķirnes**  
Ziemeļu egle  
Hemlokegle (bez attēla)

**Maks. izmērs**  
Platums 5000 mm  
Augstums 3000 mm

### Piešķir akcentus

Izvēlieties kādu no 3 dabīgajiem akmeņiem. Dabīgais akmens motīviem 403 un 404 piešķir īpašu akcentu. Atšķirības krāsu veidojumā un struktūrā ir dabiskas izcelsmes.

### Individuāls dizains

Veidojiet savus vārtus pats: Pielnīgi pietiks, ja mums kā paraugu iesniegsiet vienkāršu rasējumu, un datorizēta frēze pēc tā izgatavos Jūsu individuālos vārtus.



LTH ziemeļu egle,  
motīvs 401



LTH ziemeļu egle,  
motīvs 402



LTH ziemeļu egle,  
motīvs 403



LTH ziemeļu egle,  
motīvs 403, ar dabīgo akmeni



Tropical zaļais



Multicolor sarkanais



Balmoral-rosso



LTH ziemeļu egle,  
motīvs 404



LTH ziemeļu egle,  
motīvs 404, ar dabīgo akmeni



LTH ziemeļu egle,  
motīvs 405

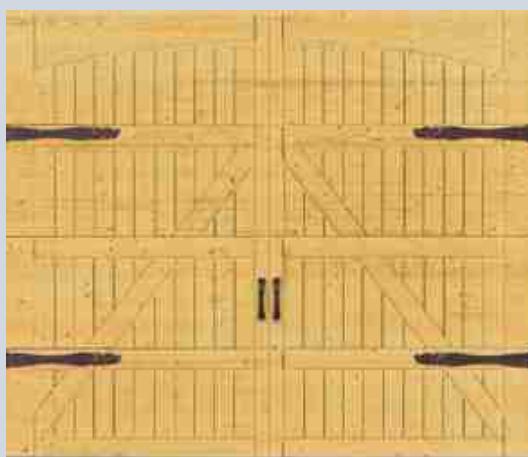

LTH, ziemeļu egle,  
motīvs 405, ar vārtu  
vārtnes piederumu  
komplektu Eksklusiv  
un dekoratīvajiem  
rokturiem (pēc izvēles)

Jebkurus vārtus pēc vēlēšanās  
var pasūtīt kopā ar vienāda  
izskata sāna durvīm.

Attēlos ir redzami vārti ailei  
2500 x 2125 mm

# Vārtu rokturi



Nerūsējošais tērauds, pulēts



Melna plastmasa



Alumīnija lējums baltā krāsā,  
RAL 9016



Alumīnija lējums jauna  
sudraba krāsā



Nerūsējošais tērauds, satinēts



Alumīnija lējums brūnā krāsā,  
RAL 8028

Ar vārtu virsmu vienā līmenī esošo cilindru iespējams integrēt mājas aizslēgšanas sistēmā.

Visas krāsas norādes atbilstoši attiecīgajai RAL krāsu skalai.

## Lielāka drošība un efektīvāka aizsardzība pret ielaušanos

Garāžām bez papildu ieejas mēs piedāvājam divas izvēles iespējas automātisko garāžas vārtu atvēršanai no ārpuses ārkārtas situācijās (piem., strāvas padeves pārtraukuma gadījumā):

### Avārijas atbloķēšanas slēdzene

Automātiskajiem sekciju vārtiem bez roktura iesakām uzstādīt slēdzeni vārtu atslēgšanai ārkārtas gadījumos ar apaļo cilindru (to nav iespējams integrēt mājas aizslēgšanas sistēmā).

### Vārtu rokturi kopā ar slēdzeni

ir integrējami mājas aizslēgšanas sistēmā. Lokana vilcējtrose iekšpusē atbloķē vārtus.



Avārijas atbloķēšanas slēdzene



Bloķēšanas sistēma ar drošības aizbīdni

### Aizsardzība pret ielaušanos ar roku darbināmiem vārtiem

Izmantojot šo bloķēšanas sistēmu stabilas konstrukcijas automātiskās fiksācijas atturdisks aptver masīvu aizbīdni. Tādējādi vārti ir nobloķēti, nodrošinot aizsardzību pret ielaušanos.

# Stiklojumi



Caurspīdīgie plastmasas stiklojumi pie Hörmann sērijveidā ir pieejami ar DURATEC stiklojumu.

Tas nodrošina:

- **augstākās pakāpes noturību pret skrāpējumiem**
- **ilgstoši skaidru caurskatāmību**
- **labāku siltumizolāciju**

## D tipa stiklojuma

Visiem vārtu modeļiem un sāna durvīm ar rievojuma efektu, virsmām Woodgrain un Decograin, stiklojuma rāmis no melnas vai baltas plastmasas vai pēc vēlēšanās vārtu krāsā, stiklojums atkarībā no vārtu modeļa pieejams ar vienu stiklu vai dubulto stiklu no plastmasas, caurspīdīgs vai ar kristālisku struktūru.

## Alumīnija lentveida logi

visiem vārtu modeļiem un sāna durvīm ar rievojuma efektu, stiklojuma rāmis no anodēta alumīnija (DIN 17611), ar kodinātu virsmu dabīgā tonī E6 / C0 (iepriekš E6 / EV 1), pēc vēlēšanās vārtu krāsā, pieejams kā standarta profils (NF) vai termiski atdalītais profils (WF), stiklojums pieejams ar vienu stiklu vai dubulto stiklu no plastmasas, caurspīdīgs vai ar kristālisku struktūru.

## Klasiskais stiklojums

Visiem vārtu modeļiem un sāna durvīm ar rievojumu un kasešu izpildījumu

## Sunrise stiklojums

visiem vārtu modeļiem un sāna durvīm ar rievojumu un kasešu izpildījumu, stiklojuma rāmis un dekoratīvie šķērši: plastmasas, sērijveidā baltā krāsā, pēc vēlēšanās vārtu krāsā, Duragrain / Decograin vārtiem rāmis ar motīva krāsas tonim pieskaņotu krāsas pārklājumu, stiklojums atkarībā no vārtu modeļa ar vienu vai dubulto stiklu no plastmasas, caurspīdīgs vai ar kristālisku struktūru.

## V kasetes stiklojums

Rāmja ārējais izmērs ir atkarīgs no kasetes vai attiecīgi vārtu izmēra.

## Norāde:

Divos apakšējos vārtu posmos stiklojumus neuzstādām.

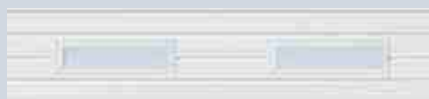

D tipa stiklojums



Alumīnija lentveida logi

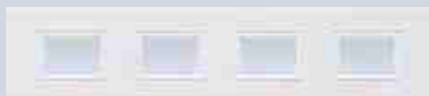

Klasiskais stiklojums S0

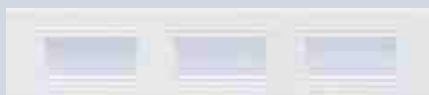

Klasiskais stiklojums M0



Klasiskais stiklojums L0



Klasiskais stiklojums S1



Klasiskais stiklojums S2

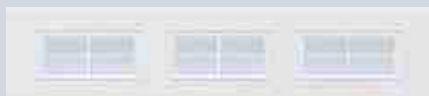

Klasiskais stiklojums M2



Sunrise stiklojums S10



Sunrise stiklojums S60



V kasetes stiklojums V0

Redzamo klasisko stiklojumu attēlojums piemērā ar vārtiem, kuru platums ir 2500 mm

Ar pārējiem Sunrise stiklojuma motīviem Jūs iepazīstinās Hörmann sadarbības partneris.



# Virsmas un krāsas

Izvēle ir Jūsu rokās

## 4 veidu virsmas



Woodgrain, augstas noturības baltā krāsā, RAL 9016

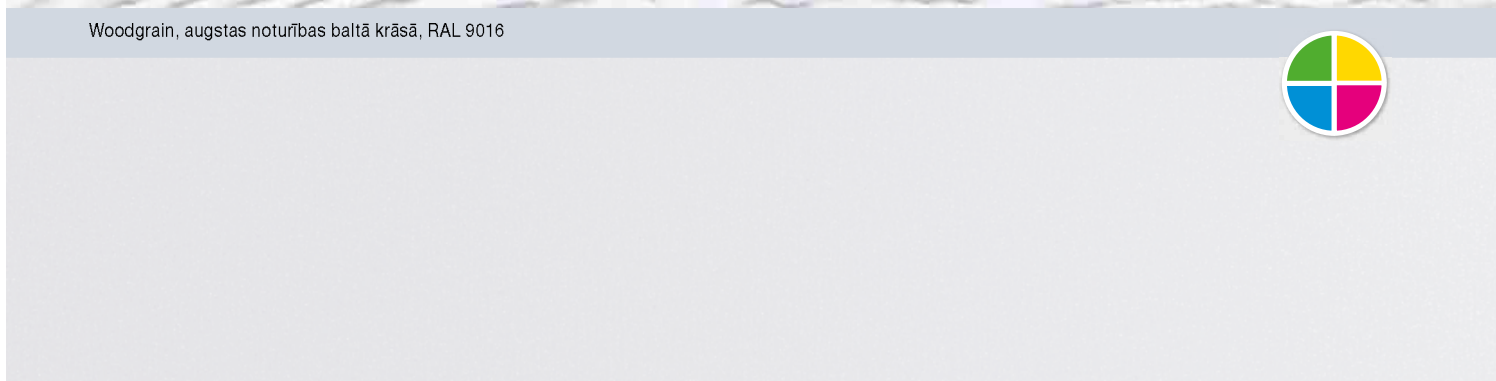

New Silkgrain, augstas noturības baltā krāsā, RAL 9016

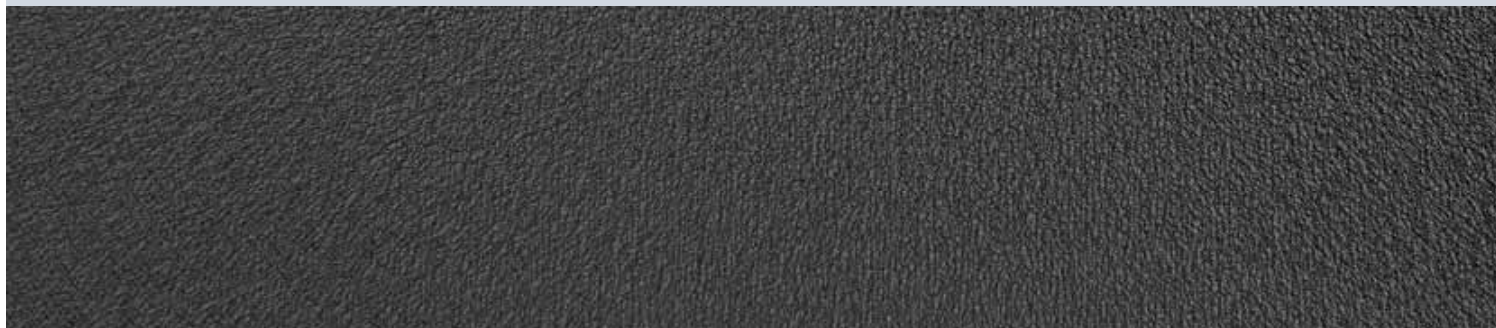

New Silkgrain Titan



Micrograin, augstas noturības baltā krāsā, RAL 9016



**Sērijveidā izdevīgā  
baltā krāsas tonī**

#### **Woodgrain**

Šai robustajai virsmai ar koka faktūru un oriģinālu identisku iezāģējumu rakstu bez problēmām ir iespējams novērst nelielus skrāpējumus.

#### **New Silkgrain**

Šī virsma ar savu smalko struktūru izskatās ļoti eleganti un īpaši labi saskan ar moderno arhitektūru.

#### **New Silkgrain Titan**

Jaunā antracīta krāsas virsma Titan ar izsmalcinātības efektu radošu struktūru ir pieejama par tādu pašu cenu kā izdevīgā New Silkgrain virsma augstas noturības baltajā krāsā.

#### **Micrograin**

Šī virsma piesaista ar savu viļņoto profilu, kas ir veidots no gludas tērauda plāksnes, radot pievilcīgus gaismas un ēnu efektus.













Garāžas sekciju vārtu iekšpusē pamatā tiek piegādātas pelēcīgi baltas krāsas tonī, RAL 9002.

Dubultsienu tērauda vārtiem tumšas krāsas, ja vārti ir vērsti pret sauli, nav ieteicamas, jo iespējamā sekciju deformācija varētu ierobežot vārtu pareizu darbību.

Visas krāsas norādes atbilstoši attiecīgajai RAL krāsu skalai.

Attēlos redzamās krāsas un virsmas ar iespēšanu saistītu tehnisku iemeslu dēļ nav saistošas. Konsultējieties ar savu Hörmann konsultantu.

## **15 klientu iecienītākās krāsas**

	
Pelēks alumīnijs	RAL 9007
	
Alumīnija balts	RAL 9006
	
Augsnes brūns	RAL 8028
	
Māla brūns	RAL 8003
	
Dzeltenbrūns	RAL 8001
	
Pelēks	RAL 7040
	
Gaiši pelēks	RAL 7035
	
Akmens pelēks	RAL 7030
	
Antracīta pelēks	RAL 7016
	
Egles zaļš	RAL 6009
	
Sūnu zaļš	RAL 6005
	
Gaiši zils	RAL 5014
	
Tērauda zils	RAL 5011
	
Rubīna sarkans	RAL 3003
	
Gaišs zilonkauls	RAL 1015

#### **15 klientu iecienītās krāsas par vienādu cenu**

Dubultplāksnes EPU, LPU vārti un sāna durvis sērijveidā ir pieejamas augstas noturības baltā krāsā, RAL 9016, kā arī papildus 15 klientu iecienītās krāsās un apmēram 200 RAL krāsu skalas krāsās par izdevīgu cenu.\* Viensienas LTE vārtus iespējams piegādāt augstas noturības baltā krāsā.

Virsmas ir optimāli aizsargātas pret rūsēšanu. Pateicoties karsti cinkotajam materiālam un augstvērtīgam abpusējam poliesteru gruntējumam, lietus lāses notek no vārtiem, neatstājot aiz sevis svītras. Lielā mērā tiek novērsta nespodras kārtas veidošanās uz vārtiem apkārtējās vides iedarbības rezultātā.

\* izņēmums ir pārļu efekta, luminiscējošās un metāliskās krāsas

# Decograin virsmas

## 4 Decograin virsmas



Decograin Golden Oak, vidēji brūna, zeltaini dzeltena ozolkoka apdare

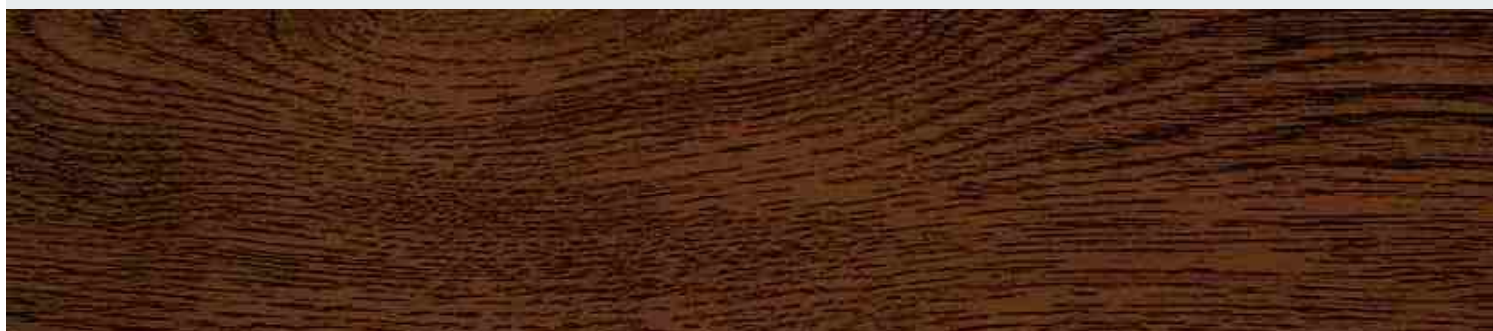

Decograin Dark Oak, riekstkoka krāsas ozola apdare



Decograin Night Oak, izteikti tumša ozolkoka apdare



Decograin Rosewood, koka apdare sarkankoka krāsā



# Masīvkoka veidi

## Decograin virsmas

Decograin virsmas apbur ar savu autentisko, dabīgajam kokam piemītošo izskatu, kuru raksturo šķiedru iespaidumi. Atraktīvo koka izskatu nodrošina US starus necaurīdīgais plastmasas plēves pārklājums, kas klāj tērauda sekciju ārpusi. Pateicoties īpašajai virsmas aizsargkārtai, garāžas vārti vēl ilgi saglabā savu pievilcīgumu.

Decograin tērauda vārtu iekšpusēs pamatā tiek piegādātas pelēcīgi baltā krāsā, RAL 9002.

Dubultsienu tērauda vārtiem tumšas virsmas, ja vārti ir vērsti pret sauli, nav ieteicamas, jo iespējamā sekciju deformācija varētu ierobežot vārtu pareizu darbību.

Attēlos redzamās krāsas un virsmas ar iespēšanu saistītu tehnisku iemeslu dēļ nav saistošas. Konsultējieties ar savu Hörmann konsultantu.

## 2 masīvkoka veidi



Ziemeļu egles masīvkoks



Hemlokegles masīvkoks

**Ziemeļu egle** ir gaišs skujkoks ar pārsvarā taisnu šķiedru virzienu. Kodola cauruļveida veidojumi, atsevišķas sveķu ligzdas, greizšķiedrainums un dzeltenīgi brūnie „zari“ ir pilnīgi dabīgi veidojumi.

**Hemlokegle** ir balti pelēcīgs līdz gaiši pelēcīgs – brūns, pārsvarā taisnšķiedru skujkoks ar brūnām, šķiedru virzienā plūstošām minerālšķiedru joslām un mizas ieaugumiem.

Lai aizsargātu koku pret koksnes kaitēkļiem un koksnes zilējumu, koks jau rūpnīcā tiek impregnēts. Lai novērstu laika apstākļu iedarbību, koka virsmu uzstādīšanas vietā ir nepieciešams apstrādāt ar koka aizsargpārklājumu, lai vārtu izskats netiktu sabojāts.

# Iebūvētās durvis bez augstā sliekšņa

Durvis vārtos



## Viegla iekļūšana un izkļūšana no garāžas vārtiem ar platumu līdz 4000 mm

Tikai pie Hörmann iebūvēto durvju nerūsējošā tērauda sliekšnis tā vidusdaļā ir tikai 10 mm un malās 5 mm augsts. Tas samazina pakļūšanas risku un atvieglo sliekšņa šķērsošanu braucot ar riteņiem.

Alumīnija durvju rāmis sērijveidā ir anodēts dabiskā tonī un pēc izvēles piegādājams arī vārtu krāsā. Augšējais vārtu posms visā tā garumā, arī durvju zonā, ir aprīkots ar pārsedzes blīvējumu. Piederumu komplekts: augšējais durvju aizvērējs, iekālamā slēdzene ar profilcilindru, roktura furnitūra (šķautņaina, plakana) ar ovālām rozetēm.

Iebūvētās durvis pamatā veras uz āru.

### Sērijveidā ar slīdslīdes durvju aizvērēju

Praksē sevi pierādījušais slīdslīdes durvju aizvērējs tiek piegādāts bez fiksējošā elementa. Pēc vēlēšanās piegādāsim Jums arī variantu ar fiksētāju.

### Pēc izvēles ar iebūvētu aizvērēju

Īpaši elegants un aizsargāts ir durvīs un rāmī neredzamā veidā iebūvētais integrētais durvju aizvērējs ar fiksējošo elementu (skat. **1.** att.).

### Pēc izvēles uzstādāms daudzpunktu slēgmehānisms

Paaugstinātu noturību pret ielaušanos un papildu stabilitāti, pateicoties aizbīdnim un bultai ar āķi uz katras plāksnītes, piedāvā daudzpunktu slēdzene (skat. **2.** att.). Bez tam iebūvētas durvis noslēdzas blīvāk un durvju vārtne ir stingri nofiksēta visā tās augstumā.

Stiklojumu pasūtīšanas iespējas un specifikācijas ir norādītas cenu lapā vai arī jautājiet par to savam Hörmann sadarbības partnerim.



Izmantojot iebūvētās durvis, Jūs ātri varēsiet piekļūt visam, kas atrodas garāžā: dārza piederumiem, velosipēdiem vai ķerrai.



Pasūtiet iebūvētās durvis ar Decograin virsmu, rāmi Jūs pēc vēlēšanās varat saņemt arī ar apdarei pieskaņotu krāsojumu.



Lai vēl vairāk palielinātu drošību Jūsu vārtiem, kuros ir iebūvētas durvis bez augstā sliekšņa, iesakām uzstādīt progresīvo fotoelementu VL 2, kas ir pieejams kā papildpiederums.



Ar roku vadāmiem vārtiem, kuros ir iebūvētas durvis, nav ārējā roktura. Tie tiek aizslēgti no iekšpuses.



Kombinētajiem kasešu vārtiem ar iebūvētajām durvīm un bez tām ar tādu pašu vārtu platumu, iespējams, nebūs vienāda izskata kasešu sadaļījums.



## Sāna durvis

Katram vārtu modelim piešķaņotas vienāda izskata sāna durvis



Pie Hörmann jebkuriem vārtiem ir iespējams iegādāties tāda paša izskata garāžas sāna durvis. Pēc vēlēšanās arī ar tāda paša izskata rievojumu, kas saplūst ar garāžas sekciju vārtiem.

**Perfekts papildinājums: sāna durvis vārtiem**



pieejamas arī ar 2 vērtņēm

## Montāžai gatavs durvju elements

Hörmann sāna durvis tiek piegādātas uzstādīšanai gatavā stāvoklī ar profilcilindra iekāļamo slēdzeni, apaļā roktura komplektu ar ovālam rozetēm un ar trīsdimensionāli regulējamām eņģēm. Durvju vērtnes rāmis sastāv no alumīnija profiliem, kas ir noturīgi pret laika apstākļu ietekmi (montāžas dziļums 60 mm), un ir noblīvēts visā tā perimetrā.

Sāna durvis ir pieejamas ar šādām virsmām: Woodgrain, New Silkgrain, New Silkgrain Titan, Micrograin un Decograin.  
Masīvkoka durvis mēs piedāvājam ziemeļu egles un hemlokegles izpildījumā.



### Šaurs vērtnes rāmis

Atkarībā no durvju augstuma maināms roktura novietojums amplitūdā no 898 līdz 1064 mm no OFF (skat. iebūvēšanas datus)

**Alumīnija bloka kārba (profila veids 1)**  
iebūvēšanai aiz ailes un ailē, veramas uz iekšu

**Alumīnija stūra kārba (profila veids 1)**  
iebūvēšanai kā iekšējā atdura

**Alumīnija stūra kārba (profila veids 3)**  
iebūvēšanai kā ārējā atdura



### Plats vērtnes rāmis

Nemainīgs roktura augstums 1050 mm no OFF

**Alumīnija bloka kārba (profila veids 2)**  
iebūvēšanai aiz ailes vai ailē, veramas uz iekšu vai uz āru

**Alumīnija stūra kārba (profila veids 2)**  
iebūvēšanai kā iekšējā vai ārējā atdura

Papildu informācija ir atrodama montāžas datus vai arī jautāiet to savam Hörmann sadarbības partnerim.



### Roktura furnitūra

Izvēlieties sērijveidā piegādāto plastmasas rokturi melnā krāsā vai pēc izvēles uzstādāmos rokturu komplektus vai komplektus ar rokturpogu vienā durvju pusē daudz dažādos variantos (attēlā roktura komplekts nerūsējošā tērauda izpildījumā).



### Vienāds izskats

Decograin sāna durvīm ar Dark Oak, Golden Oak, Night Oak un Rosewood virsmu un kurām ir bloka vai stūra kārba, rāmis, kārba un durvis ir pieejamas ar tādu pašu virsmas izpildījumu, nodrošinot vienādu izskatu.



### Aizsardzība pret ielaušanos

Trīskārša bloķētājsistēma kā speciālais aprīkojums profila modelim 2 ir aprīkota ar aizkriņķa slēdzeni, aizbīdņi, 2 durvju aizturiem un 2. kategorijas drošības rozeti atbilstoši standartam DIN V ENV 1627 – 1630.



## Alternatīvās sāna durvis – daudzfunkcionālās durvis MZ Thermo

Termiski atdalītas āra durvis ar viszemāko siltuma caurlaidības koeficientu

- MZ Thermo ar U vērtību = 1,2 W/(m<sup>2</sup>·K)
- Pēc izvēles ar RC 2 izpildījumu tāpat kā KSI Thermo

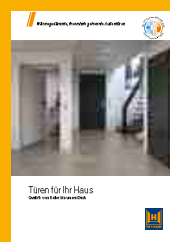

Plašāka informācija ir pieejama brošūrā „Durvis Jūsu mājai!”.

## Modernizēšana un pievilcīguma palielināšana

Hörmann nodrošina optimālus risinājumus jebkurai montāžas un pārbūvēšanas situācijai



Un agrāk vai vēlāk pienāk arī laiks garāžas vārtu modernizēšanai. Labākais partneris šādos gadījumos: Hörmann – ar izdevīgiem standarta izmēriem, īpaši piemērotiem vārtu modernizēšanas gadījumiem. Hörmann piedāvājumā Jūs atradīsiet katrai uzstādīšanas situācijai piemērotu un optiski atbilstošu montāžas risinājumu.



**Baudiet ieguvumus,  
kurus nodrošina izdevīgie  
standarta izmēri**



Izvēloties Hörmann standarta izmērus, Jūs ievērojami ietaupīsiet naudu un ātrāk saņemsiet Jūsu jaunus sekciju vārtus.



Jūsu Hörmann sadarbības partneris Jūs labprāt iepazīstinās ar garāžas sekciju vārtu priekšrocībām.



Jūsu vārti tiek uzstādīti vienas dienas laikā – protams, ar piedziņu un ērti lietojamu tālvadības sistēmu.

### **Modernizēšana, par izdevīgu cenu izvēloties ātri pieejamus standarta izmēru vārtus**

Hörmann piedāvā daudz standarta izmēru vārtus, kuri precīzi atbilst nomaināmajiem vecajiem vārtiem. Lielāko daļu modernizēšanai paredzētos vārtu izmērus iespējams piegādāt tieši no Hörmann noliktavām un tāpēc tie ātri nokļūs līdz Jums.

Protams, mēs bez problēmām apmierināsim Jūsu vēlmes, piedāvājot Jums nepieciešamos speciālos risinājumus.

### **Viss no viena ražotāja, sadarbojoties ar savu Hörmann sadarbības partneri**

No individuālām konsultācijām par veco vārtu demontāžu un vides aizsardzības prasībām atbilstošu utilizāciju līdz izmēriem atbilstoši uzstādīšanai – ar Jūsu personīgo Hörmann servisa partneri modernizēšana ir vienkāršāka nekā Jūs domājat.

### **Nesarežģīta, vienkārša uzstādīšana**

Standarta uzstādīšanas situācijai Hörmann sekciju vārtus piegādā kopā ar visiem nepieciešamajiem montāžas materiāliem. Problemātiskām uzstādīšanas situācijām Hörmann ir izstrādājis speciālu enkuru, kuram ir universāls pielietojums, kārbu nostiprinot no sāniem. Konstrukcija elastīgā veidā izlīdzina sienā esošos nelīdzenumus.

### **Plūstoša noslēdzošā mala harmoniskam izskatam**

Hörmann Jūsu vārtiem atbilstoši katrai konkrētajai uzstādīšanas situācijai piedāvā optiski pievilcīgu risinājumu. Tas ietaupa montāžai nepieciešamo laiku un samazina izdevumus. Tādējādi ir iespējams vienkārši nosegt redzamās spraugas starp kārbu un aili, izmantojot kārbas apšuvumu, pēc izvēles pasūtāmo remonta pārsedzi vai pārsedzošo rāmju komplektu. Protams, sniedzot iespēju izvēlēties jebkuru virsmu un krāsu atbilstoši vārtu izskatam.

**Nākamajās lapās ir aprakstīti daudzveidīgi  
risinājumi katrai uzstādīšanas situācijai.**



# Tīra montāža un uzstādīšana

## Standarta montāža un speciālie enkuri nostiprināšanai malās



### Viss sērijveidā

Sekciju vārti var tikt iebūvēti aiz vārtu atveres. Aile garantē stabilu montāžu. Tādējādi kārbu aiz vārtu atveres ir iespējams uzreiz saskrūvēt kopā ar sienu.

### Standarta montāža

Ideālā variantā esošā garāža nodrošina min. 100 mm brīvu telpu pārsedzes zonā (min. 115 mm vārtiem ar piedziņu) un 90 mm sāna atdurā.

**Hörmann sekciju vārti šīm uzstādīšanas situācijām tiek piegādāti kopā ar visiem nepieciešamajiem montāžas materiāliem.**



### Pēc izvēles uzstādāmie speciālie enkuri kārbas nostiprināšanai malās

Izmantojot universālā pielietojuma speciālos enkurus, sekciju vārtu kārbu ir iespējams piestiprināt pie garāžas sāna sienas. Vienkāršā veidā ir iespējams kompensēt sienas nelīdzenumus un aile paliet neskartā.

**1** Montāža, ja sienas attālums ir līdz 35 mm

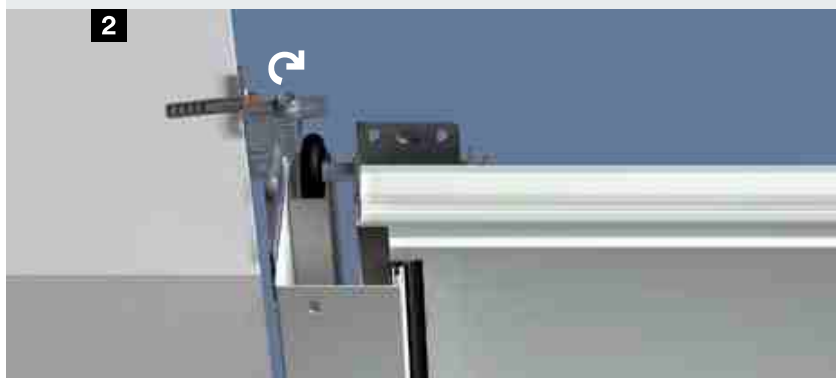

**2** Montāža slīpas un nelīdzenas sāna sienas gadījumā



**3** Montāža nenesošu fasāžu gadījumā (klinkeri vai siltumizolācija) ar min. 90 mm / maks. 125 mm sāna atduru

Papildu informācija ir atrodama montāžas datos vai arī jautājiet to savam Hörmann sadarbības partnerim.

# Precīza pielīdzināšana

Augšējie kārbas apšuvumi viendabīgam optiskajam risinājumam



## Augšējie kārbas apšuvumi

### Standarta montāžai aiz ailes ar nelielu pārsedzi

Sērijveidā izgatavotais augšējais kārbas apšuvums pie Hörmann vienmēr ir pilnībā pieskaņots vārtu izskatam un tāpēc to var arī redzamā veidā iemontēt ailē.



## Dubultsienu nosedzošais panelis

### Montāžai ailē ar lielāku spraugu līdz griestiem

Vienāda izskata dubultsienu panelis nosedz spraugu starp griestiem un augšējo kārbas apšuvumu.



## Ar virsmu saplūstošais augšējais kārbas apšuvums

LPU vārtiem šis augšējais kārbas apšuvums ir elegants risinājums neredzamai pārejai no nišas uz vārtu vērtņi. Vārtiem esot aizvērtiem, augšējais vārtu posms vienā līmenī piekļaujas nišai. Piegādājam visiem vārtu motīviem (kasete pēc pieprasījuma).

Papildu informācija ir atrodama montāžas datos vai arī jautājiet to savam Hörmann sadarbības partnerim.

# Skaisti veidots vārtu optiskais risinājums visā to perimetrā

## Kārbas apšuvums un nosedzošo rāmju komplekts

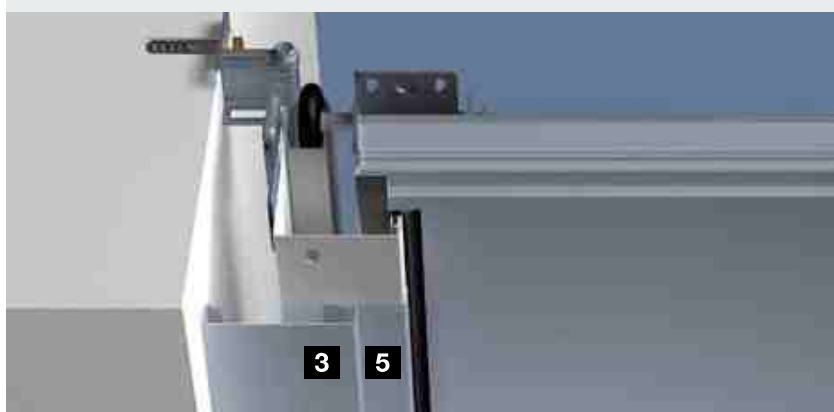
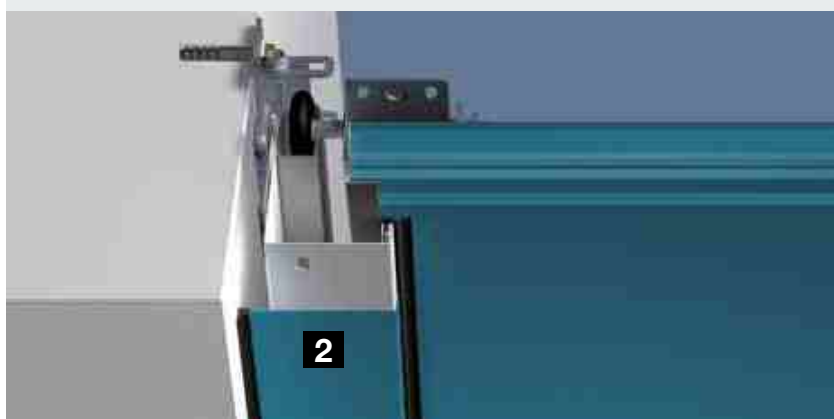
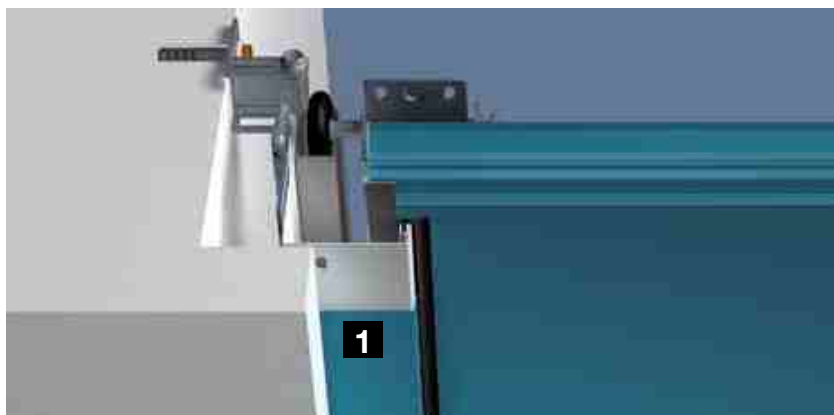

### Kārbas apšuvums atbilstoši vārtu krāsai tonim

Sānu kārbas Hörmann piegādā ar Woodgrain izpildījumu baltā krāsā. Uzstādot kārbas apšuvumu, Jūs varēsiet sānu kārbu pielāgot virsmai, krāsai vai attiecīgi vārtu dekoratīvai virsmai. (Micrograin vārtiem ar gludu virsmu)

Divi dažādi platumi padara iespējamu sānu kārbas noseģšanu atbilstoši dažādām uzstādīšanas situācijām.

**1** 55 mm plats kārbas apšuvums montāžai aiz ailes, ar mazu sāna atduru (< 90 mm)

**2** 90 mm plats kārbas apšuvums montāžai ailē, vienā līmenī ar sienu

### Nosedzošo rāmju komplekts pārsegzei un malai

Ailē var tikt uzstādīti vārti ar izdevīgiem standarta vai modernizēšanas izmēriem. Atlikusī sprauga starp sāna sienu un vārtu kārbu (maks. 35 mm) tiek noseģta ar nosedzošo rāmju komplekta palīdzību **3**. Šis komplekts sastāv no pārsegciem, gala uzdevām un stiprinājuma materiāla. (Micrograin vārtiem ar gludu virsmu)

Sērijveidā augšējais kārbas apšuvums **4** tiek piegādāts vārtiem atbilstošā izskatā. Papildus sānu kārba tiek noseģta ar kārbas apšuvumu **5**.

Papildu informācija ir atrodama montāžas datos vai arī jautājiet to savam Hörmann sadarbības partnerim.

# Risinājumi īpašām uzstādīšanas situācijām

## Remonta pārsegi



### Remonta pārsega komplekts

#### Precīzai izlauztu mūra malu noseģšanai

Neglītas spraugas pārsedzē un ailes nodalījumā ir iespējams viegli nosegt, izmantojot pēc izvēles uzstādāmo remonta pārsegu komplektu. Tādējādi atkrīt jebkādi mūrēšanas un apmešanas darbi.

Piegādājam komplektu ar 3 pārsegiem (katrs 3 m garš) vienādā izskatā ar vārtiem ar jebkuru virsmu un jebkurā krāsā. (Micrograin vārtiem ar gludu virsmu)



### Komplekss risinājums sekciju vārtiem gatavās betona garāžās

Iebūvēšanai gatavās betona garāžās paredzētais paplašinātais augšējais kārbas apšuvums nosedz pārsedzes nodalījumu ailē.

Speciālā vārtu kārba ar iepriekš samontētiem speciāliem enkuriem un kārbas pārsegiem tiek piestiprināta pie sāna sienas vai koniskajā sāna atdurām. Platais kārbas pārsegs nosedz esošo spraugu starp kārbu un aili.

Šis vārtu izpildījums ir pieejams ar virsmas izpildījumu Woodgrain, New Silkgrain un Micrograin visās krāsās.



Papildu informācija ir atrodama montāžas datos vai arī jautājiet to savam Hörmann sadarbības partnerim.



**Hörmann kvalitātei atbilstošas  
garāžas vārtu piedziņas**  
Uzticamas, drošas, nav nepieciešama apkope



Hörmann piedziņu tehnoloģija  
Pilnībā izstrādāta un inovatīva tehnoloģija, kas Jūsu dzīvi padarīs ērtāku un drošāku.



**Garāžas un teritorijas vārtu piedziņas:  
Viss no viena ražotāja un savstarpēji perfekti pielāgots**

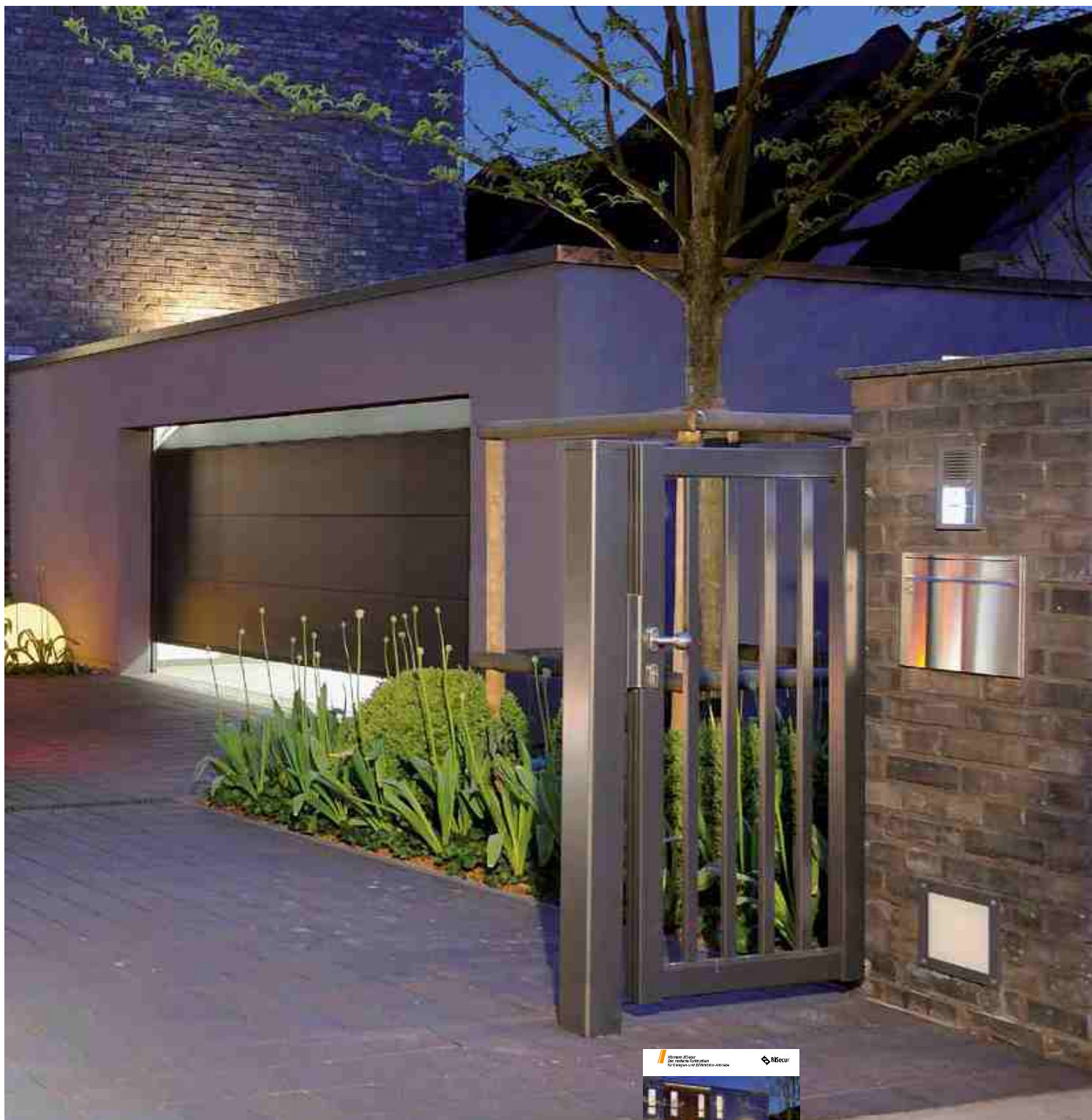

Plašāka informācija ir atrodama brošūrā „Garāžas un teritorijas vārtu piedziņas“.



## Divi piedziņu varianti

Droši visu cauru diennakti, pateicoties automātiskajai vārtu bloķēšanas sistēmai



### SupraMatic

Īpaši ātrdarbīga piedziņa ar daudzām papildfunkcijām



SupraMatic sērijveidā ar tālvadības pulti HS 5 BS melnā krāsā



### ProMatic

Iepazīšanās ar Hörmann visaugstāko kvalitāti par izdevīgu cenu



ProMatic akumulators  
Pēc izvēles pasūtāmais **saules bateriju modulis** veic akumulatora uzlādēšanu Jūsu vietā.

ProMatic sērijveidā ar tālvadības pulti HSE 2 BS melnā krāsā



## SupraMatic

- 5 taustiņu tālvadības pults HS 5 BS (melna), ieskaitot vārtu pozīcijas pieprasīšanas funkciju
- Zems strāvas patēriņš tikai apm. 3 € izdevumi par strāvu gadā\*\*
- Ļoti vienkārša programmēšana, pateicoties divkāršam 7 segmentu displejam
- Atsevišķi ieslēdzams halogēnais apgaismojums
- Vārtu papildu atvēršanas augstums garāžas ventilācijai
- Piedziņas pārsegs no birstētā alumīnija

## SupraMatic E

Stiepes un spiediena spēks: 650 N

Maksimālais spēks: 800 N

Atvēršanās ātrums: maks. 22 cm/s.

Vārtu platums: līdz 5500 mm (maks. vārtu virsma 13,75 m<sup>2</sup>)

## SupraMatic P

kopā ar fotoelementu

Stiepes un spiediena spēks: 750 N

Maksimālais spēks: 1000 N

Atvēršanās ātrums: maks. 22 cm/s.

Vārtu platums: līdz 6000 mm (maks. vārtu virsma 15 m<sup>2</sup>)  
smagiem koka vārtiem un vārtiem ar iebūvētām durvīm

## ProMatic

- 2 taustiņu tālvadības pults HSE 2 BS (melna)
- Vārtu papildu atvēršanas augstums garāžas ventilācijai

## ProMatic

Stiepes un spiediena spēks: 600 N

Maksimālais spēks: 750 N

Atvēršanās ātrums: maks. 14 cm/s.

Vārtu platums: līdz 5000 mm (maks. vārtu virsma 11 m<sup>2</sup>)

## ProMatic akumulators

Garāžām bez strāvas pieslēguma

Stiepes un spiediena spēks: 350 N

Maksimālais spēks: 400 N

Atvēršanās ātrums: maks. 13 cm/s.

Vārtu platums: līdz 3000 mm (maks. vārtu virsma 8 m<sup>2</sup>)

\* Detalizēts garantijas noteikumu apraksts ir pieejams interneta vietnē:  
[www.hoermann.com](http://www.hoermann.com)

\*\* ar 5 vārtu darbības cikliem dienā un strāvas patēriņu 0,25 eiro/kWh



**Tikai pie Hörmann**

## Automātiskā vārtu bloķēšanas sistēma

Ja vārti ir aizvērti, tie automātiski ir aizslēgti un tādējādi efektīvi aizsargāti pret izcelšanu. Šī unikālā aizslēgšanas automātika darbojas mehāniski un tādējādi pilda savu funkciju arī strāvas padeves pārtraukuma gadījumā.



Fotoelements EL 101

## Paaugstināts drošības līmenis

Īpaši ģimenes, kurās ir bērni, spēj novērtēt papildu drošību. Garāžas ailē uzstādīts fotoelements nekavējoties aptur vārtus – bez nonākšanas kontaktā ar šķērslī. Vienkārša papildu drošība par nelielu samaksu.



# Mobilie un stacionārie radiosistēmas piederumi



reddot design award  
honourable mention 2011



## Tālvadības pults HS 5 BS

4 taustiņu funkcijas plus  
pieprasījuma taustiņš,  
pieejams melnā un baltā  
krāsā, pilns funkciju  
apjoms tikai SupraMatic  
un ProMatic piedziņām



reddot design award  
winner 2007



## Tālvadības pults HSD 2-A BS

Alumīnija izskatā  
(attēls pa kreisi)

## HSD 2-C BS

Hromēta, īpaši spīdīga,  
ar 2 taustiņu funkcijām,  
izmantojama arī kā atslēgas  
piekars (attēls pa labi)



## Tālvadības pults HS 4 BS

4 taustiņu funkcijas  
(attēls pa kreisi)

## HS 1 BS

1 taustiņa funkcija,  
pieejama tikai melnā krāsā  
(attēls pa labi)



## Tālvadības pults HSP 4 BS

4 taustiņu funkcijas  
ar sūtīšanas bloķētāju,  
kopā ar atslēgas piekaru



## Tālvadības pults HSZ 1 BS

1 taustiņa funkcija  
(attēls pa kreisi)

## HSZ 2 BS

2 taustiņu funkcijas,  
iebīdīšanai automašīnas  
cigarešu aizsmēķētājā  
(attēls pa labi)



## Tālvadības pults HSE 2 BS

2 taustiņu funkcijas,  
kopā ar cilpu atslēgas piekaram,  
melnā un baltā krāsā



## Tālvadības pults HSE 2 BS

2 taustiņu funkcijas,  
pieejama kopā ar atslēgas piekaru,  
5 krāsās un ar 6 virsmas  
dekora variantiem



Hörmann izstrādājumos visas detaļas ir saskaņotas. Ar vienu un to pašu tālvadības pulti Jūs varat atvērt gan garāžas vārtus, gan arī, piemēram, ar Hörmann piedziņu aprīkotus teritorijas vārtus.



**Radiosignālu koda taustiņu ierīce FCT 3 BS**  
3 funkcijām,  
ar apgaismotiem taustiņiem



**Radiosignālu koda taustiņu ierīce FCT 10 BS**  
10 funkcijām,  
ar apgaismotiem taustiņiem  
un aizsargpārsegu



**Tālvadības pirkstu nospiedumu lasītājs FFL 12 BS**  
2 funkcijām un līdz pat 12 pirkstu nospiedumiem



**Radiosignālu iekšējais sensors FIT 2**  
2 piedziņām  
vai piedziņas funkcijām



  
reddot design award  
honourable mention 2011

Tālvadības pults HS 5 BS ar praktisku turētāju

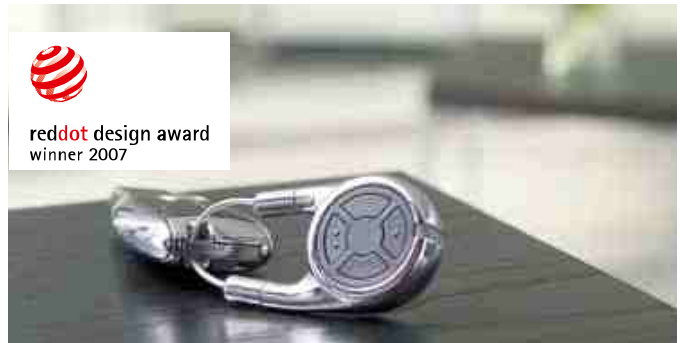

  
reddot design award  
winner 2007

Tālvadības pults HSD 2-C BS – Jūsu atslēgu saišķim



Tālvadības pults HSZ 2 BS, vienmēr pa tvērienam automašīnas cigarešu aizsmēķētājā

# Stacionārie piederumi

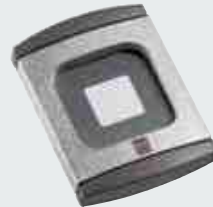

## **Retranslators ierīce TTR 100 / TTR 1000**

1 funkcijai,  
ar 2 atslēgām (papildu  
atslēgas pēc vēlēšanās)  
12, 100 vai attiecīgi  
1000 atslēgām



## **Atslēgas slēdzis STUP 40 / STAP 40**

ar zemapmetuma un  
virsapmetuma izpildījumu  
kopā ar 3 atslēgām



## **Iekšējais sensors IT 3b**

papildus lielajiem,  
izgaismotajiem taustiņiem  
ērtai vārtu atvēršanai iekšējais  
sensors IT 3b ir aprīkots  
arī ar diviem papildu  
taustiņiem. Ar tiem  
Jūs varēsiet darbināt  
piedziņas apgaismojumu  
un pilnībā atslēgt piedziņas  
radiosistēmu, piemēram,  
dodoties atvaļinājumā  
(SupraMatic ierīcei).

# Apgaismojuma un drošības piederumi



Fotoelements EL 101

## Fotoelements

Hörmann drošās vienaspusējo fotoelementu sistēmas vārtus apstādina uzreiz pēc tam, kad ticis pārtraukts gaismas stars.



Avārijas akumulators HNA

## Avārijas akumulators garāžas vārtu piedziņām

Ar šo avārijas barošanas ierīci Jūs varēsiet darbināt vārtus līdz pat 18 stundām un maks. 5 vārtu darbības cikliem, pārtrūkstot tīkla sprieguma padevei. Avārijas akumulators normāla darbības režīma gadījumā uzlādējas pats no sevis. Visām aktuālajām Hörmann garāžas vārtu piedziņām iespējams pieslēgt avārijas akumulatoru.



Pie pārsedzes uzmontēta LED apgaismojuma josla

## LED apgaismojums vārtiem

LED apgaismojuma josla ar neitrālu balto gaismu piešķir Jūsu vārtiem un sāna durvīm īsto apgaismojumu. Spraudsisistēma ir saīsināma pēc vajadzības un tādējādi der jebkuram vārtu platumam. Jūs varat izvēlēties, vai vēlaties LED apgaismojuma joslu uzstādīt pie pārsedzes vai arī pie vārtu vērtnes apakšējās malas.

Gaismas diožu attālums: 125 mm



## Tehnisks pilnveidojums

Lietošanas komforts ar visaugstākās pakāpes drošību



Hörmann prioritāšu saraksta pašā augšgalā atrodas garāžu vārtu lietošanas drošība. Šajā sfērā Hörmann ar inovatīviem risinājumiem nosaka standartus. To apliecina daudzie Hörmann patenti.

**Un tā rezultāts ir Jūsu un Jūsu ģimenes drošība ikdienā.**



Hörmann patents

#### Stiepes atsperu tehnoloģija ar sistēmu „atspere atsperē“

Hörmann sekciju garāžas vārti ar dubultām stiepes atsperēm un dubultām stieples trosēm katrā vārtu pusē aizsargā vārtu vērtni pret nogāšanos. Pateicoties patentētajai sistēmai „atspere atsperē“, pārlūzusi atspere nevar tikt strauji izsviesta gaisā, kādu savainojot.

Sekciju vārti ar platumu līdz 3000 mm un augstumu līdz 2625 mm sērijveidā ir aprīkoti ar praksē sevi pierādījušo stiepes atsperu tehnoloģiju.



Hörmann patents

#### Vērpes atsperu tehnoloģija ar iebūvētu atsperu salūšanas aizsargsistēmu

Hörmann sekciju vārtiem ar vērpes atsperēm abās pusēs īpašu drošību piešķir patentētā atsperu salūšanas aizsargsistēma. Tā nekavējoties apstādina vārtu vēršanos, ja tiek konstatēts atsperes lūzums, un tādējādi vārtu vērtni nevar nogāzties. Lielāka izmēra vārti un vārti ar iebūvētām durvīm vai masīvkoka paneļiem tiek piegādāti ar vērpes atsperu tehnoloģiju.



Hörmann patents

#### Aizsargāts vārtu izpildījums drošības vadslīdēs

Iestatāmi, patentēti vadības rullīši, stabili rullīšu turētāji un drošības vadslīdes novērš vārtu vērtnes izbīdīšanos no slīdes. Tādējādi vārtu vērtni droši tiek novietota zem griestiem.



#### Aizsardzība pret pirkstu iespiešanu ārpusē un iekšpusē pie locīklām

Pateicoties unikālajai vārtu elementu formai, neeksistē pirkstu iespiešanas vietas. Ne starp sekcijām, ne arī pie šarnīriem. Šādu drošu aizsardzību pret pirkstu iespiešanu piedāvā tikai Hörmann.



#### Aizsargi pret pirkstu iespiešanu pie sānu kārbām

Hörmann vārtiem kārbas no apakšas līdz augšai ir pilnībā noslēgtas. Tādējādi starp vārtu vērtni un kārbu pirkstus iespiest praktiski nav iespējams!



### Drošības kritēriji atbilstoši Eiropas Savienības kvalitātes standartam 13241-1

#### Aizsargsistēma pret vārtu nokrišanu / Aizsardzība pret iesprūšanu

Hörmann izgatavotie sekciju garāžas atsevišķi un kopā ar piedziņām ir pārbaudīti un sertificēti atbilstoši augstajām Eiropas tiesību normā 13241-1 iekļautajām prasībām. Sekciju garāžas vārti, kuru drošība tik pat kā nav pārspējama.

**Ir vērts salīdzināt!**

## Optimāla siltumizolācija

Pārbaudīta un sertificēta

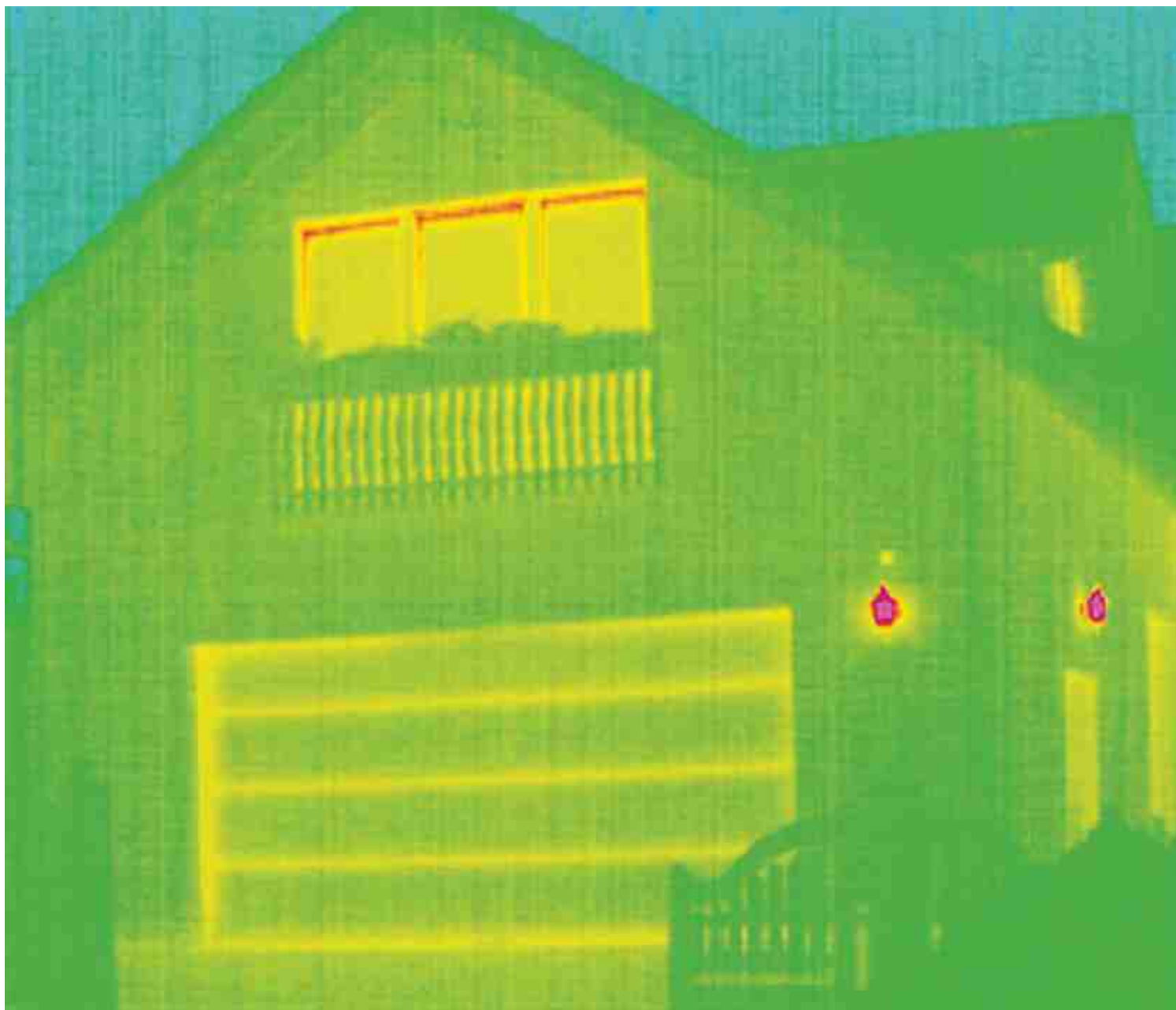

Ja garāža un māja ir savienotas kopā bez starpkonstrukcijām, ieteicams uzstādīt garāžas vārtus, kuriem ir laba izolācija. ThermoFrame kārbas pieslēgums uzlabo Hörmann dubultsienu sekciju garāžas vārtiem piemītošās jau tā labās izolācijas īpašības.

**Tā Jūs samazināsiet izmaksas par elektroenerģiju.**



### ThermoFrame Uzlabota siltumizolācija sekciju vārtiem

Kopā ar vārtu kārbu vienkārši uzstādāmais plastmasas profils nodrošina kārbas un mūra konstrukcijas termisku atdalījumu un uzlabo siltumizolāciju līdz pat 15%\*.

Bez tam papildu blīvējuma apmales abās pusēs un vārtu augšdaļā samazina no garāžas iekšpuses plūstošās siltumenerģijas zudumu.

Pēc izvēles uzstādāmais ThermoFrame kārbas pieslēgums ir pieejams visiem Hörmann sekciju garāžas vārtiem.

\* dubultsienu garāžas sekciju vārtiem LPU ar izmēru: 5000 x 2125 mm

### Efektivitātes rādītāji atbilstoši Eiropas tiesību normai 13241-1

Garāžu vārtu četri svarīgākie efektivitātes rādītāji – siltumizolācija, skaņas izolācija, blīvums un vēja slodze – Hörmann izstrādājumiem ir pārbaudīti un sertificēti.

#### Siltumizolācija

Dubultsienu tērauda vārti 42 / 20 mm	
Sekcija	U = 1,0 W/(m <sup>2</sup> ·K)
Vārtu vērtne	U = 1,4 W/(m <sup>2</sup> ·K)
Iebūvēti vārti <sup>1)</sup>	U = 1,8 W/(m <sup>2</sup> ·K)
Dubultsienu tērauda vārti 42 mm	
Sekcija	U = 0,5 W/(m <sup>2</sup> ·K)
Vārtu vērtne	U = 0,9 W/(m <sup>2</sup> ·K)
Iebūvēti vārti <sup>1)</sup>	U = 1,4 W/(m <sup>2</sup> ·K)
Viensienas tērauda vārti	
Vārtu vērtne	U = 6,0 W/(m <sup>2</sup> ·K)
Iebūvēti vārti <sup>1)</sup>	U = 6,5 W/(m <sup>2</sup> ·K)
Vārti ar masīvkoka paneļiem	
Vārtu vērtne	U = 2,5 W/(m <sup>2</sup> ·K)
Iebūvēti vārti <sup>1)</sup>	U = 3,0 W/(m <sup>2</sup> ·K)

#### Skaņas izolācija

Viensienas tērauda vārti	R = apm. 20 dB
Dubultsienu tērauda vārti 42 / 20 mm	R = apm. 21 dB
Dubultsienu tērauda vārti 42 mm	R = apm. 25 dB

#### Blīvums

Gaiss	Viensienas tērauda vārti	0. klase <sup>2)</sup>
	Dubultsienu tērauda vārti ar rievojumiem (bez L rievojuma)	2. kategorija
	Dubultsienu tērauda vārti ar kasetēm un L rievojumu	3. kategorija
	Vārti ar masīvkoka paneļiem	0. klase <sup>2)</sup>
Ūdens	Viensienas tērauda vārti	0. klase <sup>2)</sup>
	Dubultsienu tērauda vārti	3. klase <sup>3)</sup>
	Vārti ar masīvkoka paneļiem	0. klase <sup>2)</sup>

#### Vēja slodze

Viensienas tērauda vārti	2. kategorija
Dubultsienu tērauda vārti 42 / 20 mm	3. kategorija
Dubultsienu tērauda vārti 42 mm	3. kategorija
Vārti ar masīvkoka paneļiem	3. kategorija

Augstākas vēja slodzes kategorijas pēc pieprasījuma

<sup>1)</sup> U vērtības ir spēkā iebūvētiem vārtiem bez stiklojuma izmēram 5000 x 2125 mm

<sup>2)</sup> vārti ar ventilācijas spraugām, pēc pieprasījuma 2. – 3. kategorija

<sup>3)</sup> līdz 70 Pa ūdens spiedienam



# Izmēri un montāžas dati

## Izmēru amplitūda LPU, EPU, LTE

### Izmēru amplitūda visiem vārtu modeļiem

● = piegādājami standarta izmēri atkarībā no vārtu modeļa un vārtu motīva

Vārtu augstums (RM)	Vārtu platums (LZ)												Garāžas iekšējais izmērs (GIM)																									
	2250	2375	2500	2625	2750	3000	3250	3500	3750	4000	4250	4500	4750	5000	5250	5500	6000	2430	2555	2680	2805	2930	3180	3430	3680	3930	4180	4430	4680	4930	5180	5430	5680	6180				
3000						●																																
2875																																						
2750			●		●																																	
2625																																						
2500			●		●	●																																
2375			●		●	●																																
2250		●	●		●	●	●	●	●	●	●	●	●	●	●	●	●	●	●	●	●	●	●	●	●	●	●	●	●	●	●	●	●	●	●	●	●	●
2125	●	●	●	●	●	●	●	●	●	●	●	●	●	●	●	●	●	●	●	●	●	●	●	●	●	●	●	●	●	●	●	●	●	●	●	●	●	●
2000	●	●	●	●	●	●	●	●	●	●	●	●	●	●	●	●	●	●	●	●	●	●	●	●	●	●	●	●	●	●	●	●	●	●	●	●	●	●
1875	●	●	●	●	●	●	●	●	●	●	●	●	●	●	●	●	●	●	●	●	●	●	●	●	●	●	●	●	●	●	●	●	●	●	●	●	●	●

### Modernizēšanas izmēri (nav iespējams kasešu motīviem ar Decograin virsmu un masīvkoka vārtiem)

Vārtu augstums (RM)	LZ				GIM			
	2190	2315	2440	2940	2370	2495	2620	3120
2205		●	●					
2080	●	●	●	●				
1955	●	●	●					

### Vadotņu veidi

Z vadotne		N vadotne		L vadotne	
min. DE**	LDH	min. DE**	LDH	min. DE**	LDH*

#### Vārti ar piedziņu

Vārtu augstums (RM)	Z vadotne		N vadotne		L vadotne	
	min. DE**	LDH	min. DE**	LDH	min. DE**	LDH*
3000			3210	3000	3115	2970
2875			3085	2875	2990	2845
2750			2960	2750	2865	2720
2625	2740	2595	2835	2625	2740	2595
2500	2615	2470	2710	2500	2615	2470
2375	2490	2345	2585	2375	2490	2345
2250	2365	2220	2460	2250	2365	2220
2125	2240	2095	2335	2125	2240	2095
2000	2115	1970	2210	2000	2115	1970
1875	1990	1845	2085	1875	1990	1845

#### Vārti ar manuālo vadību

Vārtu augstums (RM)	Z vadotne		N vadotne		L vadotne	
	min. DE**	LDH	min. DE**	LDH	min. DE**	LDH*
3000			3210	2950	3100	2900
2875			3085	2825	2975	2775
2750			2960	2700	2850	2650
2625	2725	2545	2835	2575	2725	2525
2500	2600	2420	2710	2450	2600	2400
2375	2475	2295	2585	2325	2475	2275
2250	2350	2170	2460	2200	2350	2150
2125	2225	2045	2335	2075	2225	2025
2000	2100	1920	2210	1950	2100	1900
1875	1975	1795	2085	1825	1975	1775

### Modernizēšanas izmēri

Z vadotne	
min. DE**	LDH

#### Vārti ar piedziņu

Vārtu augstums (RM)	Z vadotne	
	min. DE**	LDH
2205	2320	2175
2080	2195	2050
1955	2070	1925

#### Vārti ar manuālo vadību

Vārtu augstums (RM)	Z vadotne	
	min. DE**	LDH
2205	2305	2125
2080	2180	2000
1955	2055	1875

## Vadotņu veidi

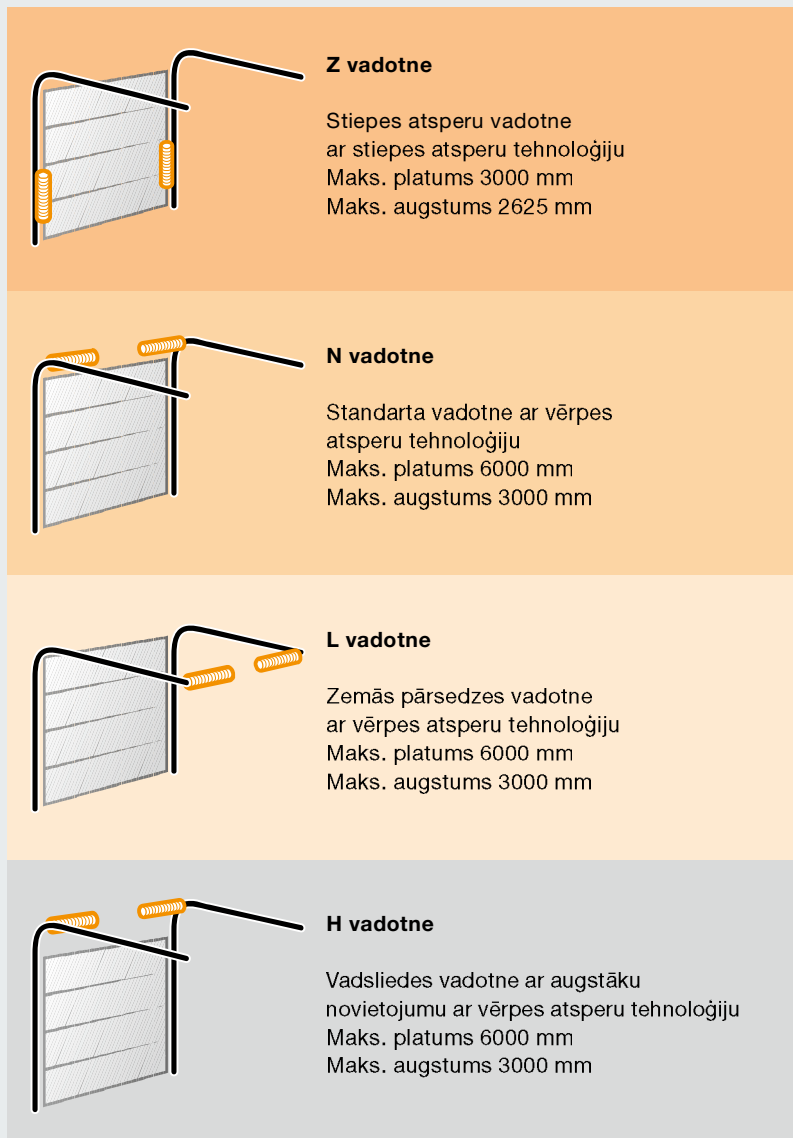

## Paskaidrojumi

Ja Jūs interesē šis vadotnes veids augstāk vadāmiem vārtiem, lūdzam vērsties pie sava Hörmann sadarbības partnera.

Koka vārti visos izmēros pamatā netiek piegādāti ar Z vadotni.

LZ	Iekšējais kārbas izmērs
RM	Rastra izmēra augstums
LV	Griestu augstums
	<b>N vadotne:</b>
**	ar ThermoFrame un piedziņu + 45 mm
	<b>Z / L vadotne:</b>
**	ar ThermoFrame un piedziņu + 30 mm
LDH	Iekšējais caurbrauktuves augstums
	<b>L vadotne:</b>
*	vārtiem, kuru platums pārsniedz 3010 mm, iekšējā caurbrauktuve samazinās par vēl 50 mm.
GIM	Garāžas iekšējais izmērs
ET	Iebīdes dziļums

# Izmēri un montāžas dati

## Vadotņu veidi un iebūvēšanas izmēri LPU, EPU, LTE

### Horizontālais skatījums

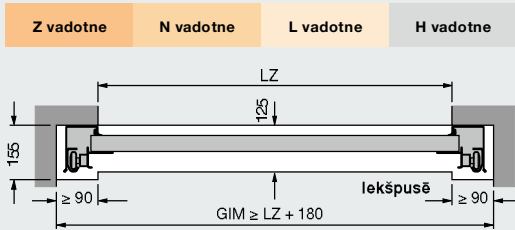

### Iebūvēšana ar Z, N, L vadotni

Piedziņu kopējais garums	Z vadotne	N vadotne	L vadotne
Vārti ar piedziņu			
2125 (K)	3200		3200
2250 (K)		3200	
Vārtu augstums līdz	2375 (M)	3450	3450
	2500 (M)	3450	
	3000 (L)	4125	4125

### Vertikālie skatījumi

#### Z vadotne

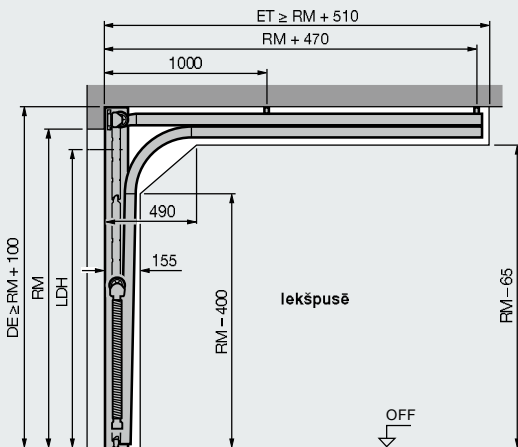

#### N vadotne

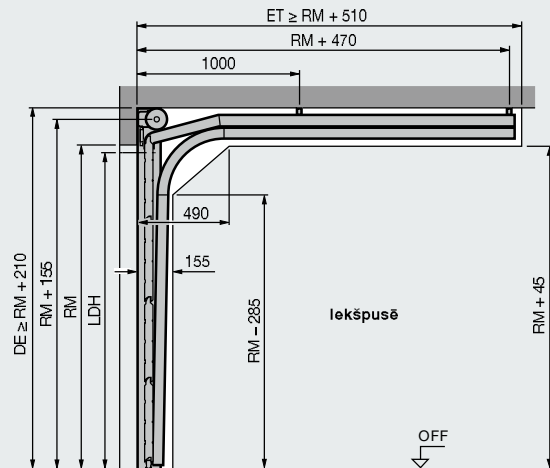

#### L vadotne

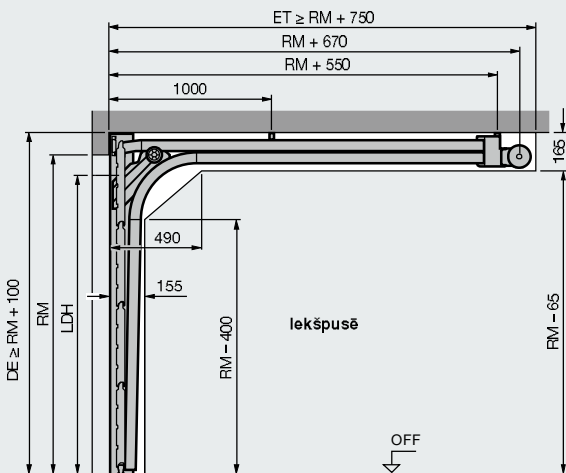

#### H vadotne

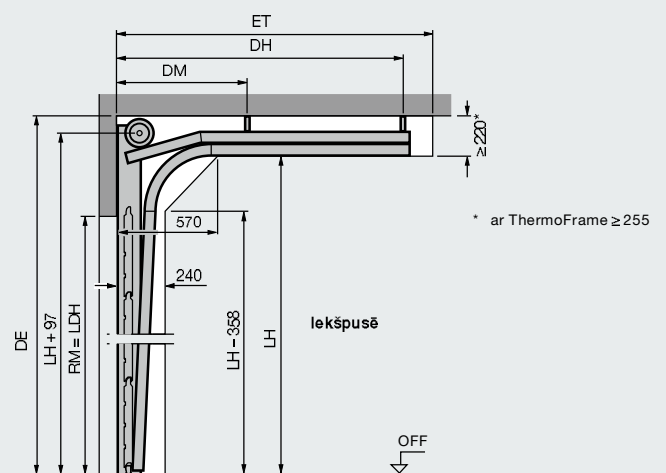

## Iebūvēšana ar pārsedzi, kas atrodas vienā līmenī ar virsmu

Piedziņu kopējais garums	BZ vadotne	BL vadotne
<b>Vārti ar piedziņu</b>		
	2125 (K)	3272
Vārtu augstums līdz	2375 (M)	3522
	3000 (L)	4197

## Vertikālie skatījumi

**BZ vadotne**    **BL vadotne**    bez pārsedes

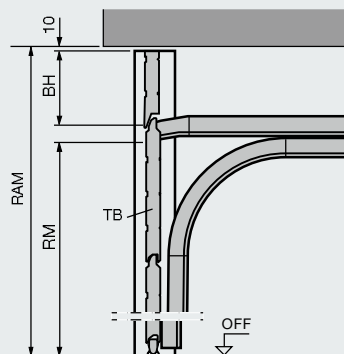

**BZ vadotne**    **BL vadotne**    ar pārsedzi

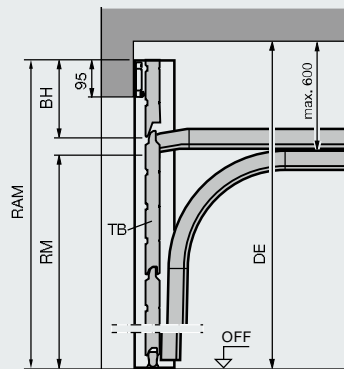

Izmēri mm

## Paskaidrojumi

- Piedziņas sliedes**
- K Tsā sliede
  - M Vidējā sliede
  - L Garā sliede
- Vadotņu veidi**
- Z Stiepes atsperu vadotne
  - n Standarta vadotne
  - L Zemās pārsedes vadotne
  - H Vadsliedes vadotne ar augstāku novietojumu
- Ja Jūs interesē šis vadotnes veids augstāk vadāmiem vārtiem, lūdzam vērsties pie sava Hörmann sadarbības partnera.
- BZ Stiepes atsperu vadotne ar pārsedzi, kas atrodas vienā līmenī ar virsmu
  - BL Zemās pārsedes vadotne ar pārsedzi, kas atrodas vienā līmenī ar virsmu
- Pasūtāmie izmēri**
- LZ Iekšējais kārbas izmērs
  - RM Rastra izmēra augstums
  - RAM Rāmja ārējais izmērs (ja pārsēgs ir vienā līmenī ar virsmu)  
min. = RM + 240 mm  
maks. = RM + 600 mm (vārtu elementa augstums)
- LV Griestu augstums
- N vadotne:**  
manuālā vadība  $\geq$  RM + 210 mm  
ar piedziņu  $\geq$  RM + 210 mm  
ar piedziņu un ThermoFrame  $\geq$  RM + 255 mm
- Z / L vadotne:**  
manuālā vadība  $\geq$  RM + 100 mm  
ar piedziņu  $\geq$  RM + 115 mm  
ar piedziņu un ThermoFrame  $\geq$  RM + 145 mm
- LDH Iekšējais caurbrauktuves augstums
- N vadotne:**  
manuālā vadība = RM - 50 mm  
ar piedziņu = RM
- Z / BZ vadotne:**  
manuālā vadība = RM - 80 mm  
ar piedziņu = RM - 30 mm
- L / BL vadotne:**  
manuālā vadība = RM - 100 mm  
ar piedziņu (LZ < 3000) = RM - 30 mm  
ar piedziņu (LZ > 3000) = RM - 80 mm
- GIM Garāžas iekšējais izmērs
  - ET Iebīdes dziļums
  - TB Vārtu vārtne
  - BH Pārsega augstums
  - LH Vadsliedes augstums
  - DM Griestu piekarmehānisms Vidū
  - DH Griestu piekarmehānisms Aizmugurē
  - OFF Gatavas grīdas augšējā mala

### NORĀDE

Pirms sekciju vārtu iebūvēšanas darbiem pie vārtu ailēm un garāžas grīdām ir jābūt pabeigtiem. Vārtu montāžai nepieciešamajā brīvajā telpā nekādā gadījumā nedrīkst atrasties strāvas pievades vadi, apsildes ventilatori utt.

Plašāka informācija atrodama pie iebūvēšanas datiem vai arī sazinieties ar savu Hörmann tirdzniecības partneri.



# Izmēri un montāžas dati

## LPU ar iebūvētajām durvīm ar zemo sliekšni

○ = nav iespējams Decograin, Micrograin un New Silkgrain gadījumā  
 □ = nav iespējams Decograin gadījumā

### Izmēru amplitūda vērtiem ar iebūvētajām durvīm ar rievojumiem

LPU vērti ar iebūvētajām durvīm	
3000	
2875	○
2750	
2625	○
2500	
2375	
2250	
2205	
2125	
2080	
2000	
1955	
1875	
	2250
	2375
	2500
	2750
	3000
	3250
	3500
	3750
	4000

Vārtu augstums (RM)

Vārtu platums (LZ)

### Iebūvētās durvis ar rievojumiem Iekšējais durvju ailes augstums un roktura augstums

Iebūvētās durvis bez stiklojuma	Iebūvētās durvis ar stiklojumu	Roktura augstums no OFF
1955	1955	831
1871	1871	799
2155	2155	906
2055	2055	868
1955	1955	831
1855	1855	793
2123	2203	924
2075	2155	906
1999	2079	877
1955	2035	861
1875	1955	831
1827	1907	813
1747	1827	782

### Izmēru amplitūda vērtiem ar iebūvētajām durvīm un kasetēm

LPU vērti ar iebūvētajām durvīm	
3000	
2875	□
2750	□
2625	□
2500	
2375	
2250	
2205	□
2125	
2080	□
2000	
1955	□
1875	
	2250
	2500
	2750
	3000
	3250
	3500
	3750
	4000

Vārtu augstums (RM)

Vārtu platums (LZ)

### Iebūvētās durvis ar kasetēm Iekšējais durvju ailes augstums un roktura augstums

Iebūvētās durvis	Roktura augstums no OFF
1955	831
1871	799
2155	906
2055	868
1955	831
1855	793
2203	924
2155	906
2079	877
2035	861
1955	831
1907	813
1827	782

## Horizontālais skatījums

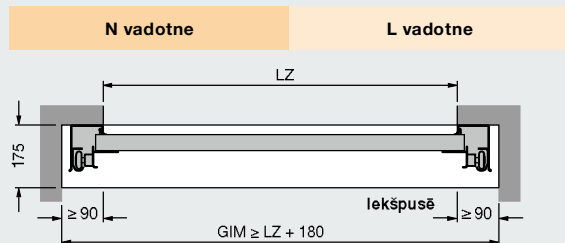

## Vertikālie skatījumi

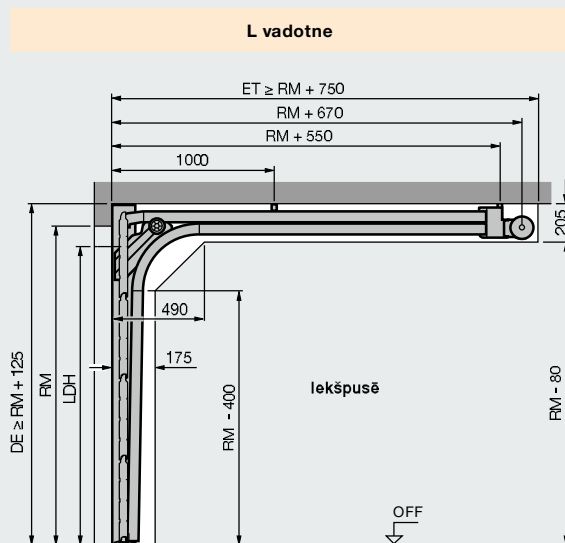
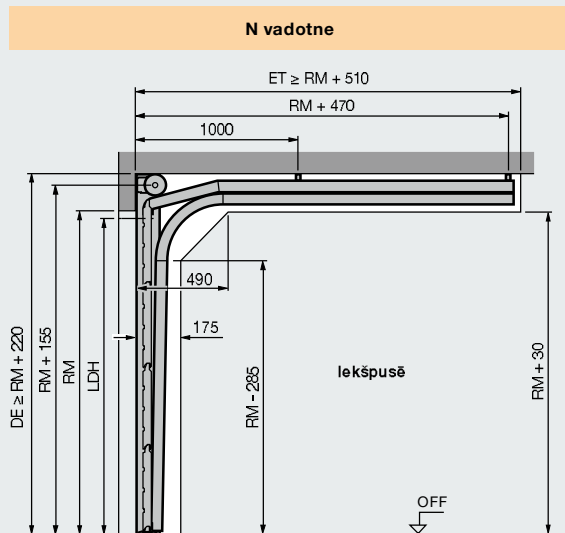

Izmēri mm

## Paskaidrojumi par izmēriem

**Vadotņu veidi**  
 n Standarta vadotne  
 L Zemās pārsedes vadotne

**Pasūtāmie izmēri**  
 LZ Iekšējais kārbas izmērs  
 RM Rastra izmēra augstums

LV Griestu augstums  
**N vadotne:**  
 manuālā vadība ≥ RM + 220 mm  
 ar piedziņu ≥ RM + 235 mm  
 ar piedziņu un ThermoFrame  
 ≥ RM + 255 mm  
**L vadotne:**  
 manuālā vadība ≥ RM + 125 mm  
 ar piedziņu ≥ RM + 125 mm  
 ar piedziņu un ThermoFrame  
 ≥ RM + 145 mm

LDH Iekšējais caurbrauktuves augstums  
**N vadotne:**  
 manuālā vadība = RM - 160 mm  
 ar piedziņu = RM - 100 mm  
**L vadotne:**  
 manuālā vadība = RM - 160 mm  
 ar piedziņu = RM - 160 mm

GIM Garāžas iekšējais izmērs  
 ET Iebīdes dziļums  
 OFF Gatavas grīdas augšējā mala

### NORĀDE

Ailes augstums nedrīkst būt mazāks par vārtu pasūtījuma izmēru (RM), pretējā gadījumā iebūvētās durvis nebūs iespējams atvērt.

### Montāža ar ThermoFrame

uzstādot ar ThermoFrame  
 LDB = LZ - 12 mm  
 uzstādot ar ThermoFrame  
 un kārbas apšuvumu  
 LDB = LZ - 15 mm  
 uzstādot ar ThermoFrame un piedziņu  
 N vadotne + 20 mm  
 L vadotne + 20 mm

Plašāka informācija atrodama pie iebūvēšanas datiem vai arī sazinieties ar savu Hörmann tirdzniecības partneri.

# Izmēri un montāžas dati

## Sāna durvis no tērauda un masīvkoka

### Horizontālie skatījumi

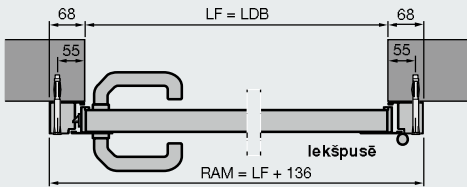

Sāna durvis ar alumīnija bloka kārbu, profila cilindrs 1  
Montāža aiz ailes

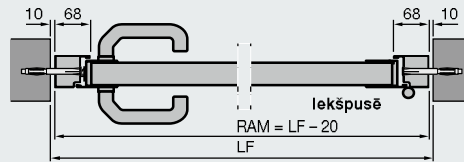

Sāna durvis ar alumīnija bloka kārbu, profila cilindrs 2  
Montāža ailē

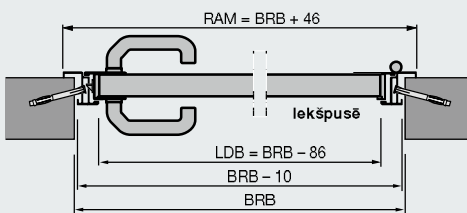

Sāna durvis ar alumīnija stūra kārbu, profila cilindrs 3  
Ārējā atdura

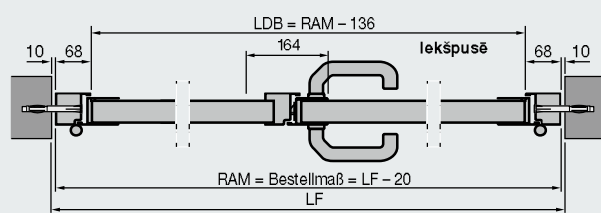

Divvērtņu sāna durvis ar alumīnija bloka kārbu, profila cilindrs 2  
Montāža ailē

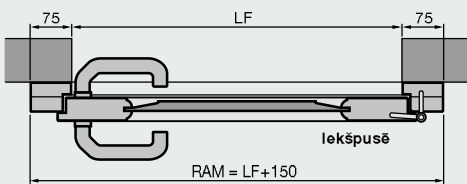

Sāna durvis no masīvkoka  
Montāža aiz ailes

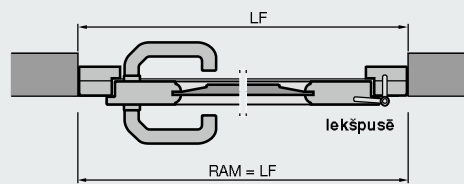

Sāna durvis no masīvkoka  
Montāža ailē

### Vertikālie skatījumi

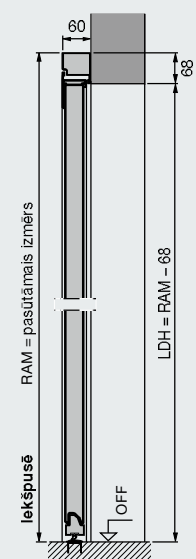

Sāna durvis ar alumīnija bloka kārbu, profila cilindrs 2  
Montāža aiz ailes

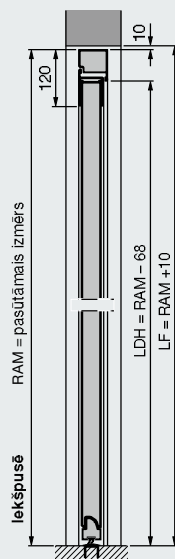

Sāna durvis ar alumīnija bloka kārbu, profila cilindrs 2  
Montāža ailē

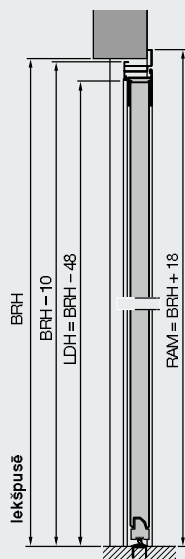

Sāna durvis ar alumīnija stūra kārbu, profila cilindrs 2  
Ārējā atdura

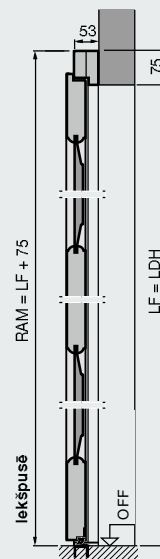

Sāna durvis no masīvkoka  
Montāža aiz ailes

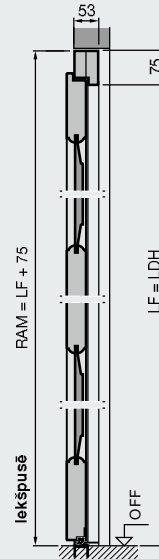

Sāna durvis no masīvkoka  
Montāža ailē

## Standarta izmēri, sāna durvis no tērauda

RAM = pasūtāmais izmērs	Ailes iekšējais gatavais izmērs	Roktura augstums*		
		P1	P2	P3

### Bloka kārba, montāža aiz ailes (pasūtāmais izmērs = RAM) Profila veids 1 (veras tikai uz iekšu) un profila veids 2

RAM	Ailes iekšējais gatavais izmērs	P1	P2	P3
990 × 2058	855 – 875 × 1990 – 2000	955	1050	
990 × 2183	855 – 875 × 2115 – 2125	1010	1050	
1115 × 2058	980 – 1000 × 1990 – 2000	955	1050	
1115 × 2183	980 – 1000 × 2115 – 2125	1010	1050	

### Bloka kārba, montāža ailē (pasūtāmais izmērs = RAM) Profila veids 2 (tikai ar S, M, L rievojumu)

RAM	Ailes iekšējais gatavais izmērs	P1	P2	P3
855 × 1990	875 × 2000		1050	
855 × 2115	875 × 2125		1050	
980 × 1990	1000 × 2000		1050	
980 × 2115	1000 × 2125		1050	

### Stūra kārba, iekšējā atdura (pasūtāmais izmērs = BRB × BRM) Profila veids 1 un profila veids 2 (tikai S, M, L rievojums)

BRB × BRM	P1	P2	P3
875 × 2000		955	1050
875 × 2125		1010	1050
1000 × 2000		955	1050
1000 × 2125		1010	1050

### Stūra kārba, vēršanās uz āru (pasūtāmais izmērs = BRB × BRM) Profila veids 2 (tikai S, M, L rievojums) un profila veids 3

BRB × BRM	P1	P2	P3
875 × 2000		1050	955
875 × 2125		1050	1010
1000 × 2000		1050	955
1000 × 2125		1050	1010

## Standarta izmēri, sāna durvis no masīvoka

RAM = pasūtāmais izmērs	Ailes iekšējais gatavais izmērs	Roktura augstums*
-------------------------	---------------------------------	-------------------

### Montāža aiz ailes (pasūtāmais izmērs = RAM) (S, M, L rievojums, kasete)

RAM	Ailes iekšējais gatavais izmērs	Roktura augstums*
1005 × 2190	855 – 875 × 2115 – 2125	1050
1130 × 2190	980 – 1000 × 2115 – 2125	1050

### Montāža aiz ailes (pasūtāmais izmērs = RAM) (motīvi 401, 403, 404, 405)

RAM	Ailes iekšējais gatavais izmērs	Roktura augstums*
1130 × 2190	980 – 1000 × 2115 – 2125	1050

## Paskaidrojumi

P1	Profila modelis 1 (šaurš vērtnes rāmis)
P2	Profila modelis 2 (plats vērtnes rāmis)
P3	Profila modelis 3 (šaurš vērtnes rāmis)

LDB	iekšējais durvju ailes platums
LDH	iekšējais durvju ailes augstums
RAM	Rāmja ārējie izmēri
LF	iekšējie mūra aillas izmēri
BRM	Moduļa izmērs
BRB	Orientējošais montāžas platums
BRH	Orientējošais montāžas augstums
OFF	Gatavas grīdas augšējā mala

### Speciālie izmēri

1 vērtnes sāna durvis pēc pieprasījuma  
Divvērtņu sāna durvis:  
1200 – 2558 × 1960 – 2558

\* Roktura augstums speciālajiem izmēriem ir norādīts pie iebūvēšanas datiem.



## Piedzīvojiet Hörmann vārtu kvalitāti

Jebkuram pielietojumam – gan ceļot jaunbūves, gan veicot modernizēšanu





Berry tipa paceļamie vienplaknes vārti



Sānu sekciju vārti



Garāžas ruļļu vārti



## Atklājiet Hörmann durvju kvalitāti

Jebkuram pielietojumam – gan ceļot jaunbūves, gan veicot modernizēšanu



**Ar Hörmann Jūs visu varat plānot visaugstākajā līmenī. Savstarpēji rūpīgi saskaņoti risinājumi Jums jebkurā sfērā piedāvā augstākās klases izstrādājumus ar augsta līmeņa funkcionalitāti.**

### **Garāžu vārti**

Optimāli pielāgoti Jūsu personīgajam arhitektūras stilam: paceļamie vienplaknes vārti vai sekciju vārti no tērauda vai koka.

### **Vārtu piedziņas**

Baudiet augsta līmeņa komfortu un drošību, kas pasargā no ielaušanās: Hörmann piedziņas garāžu un teritorijas vārtiem.

### **Mājas ārdurvis**

Mūsu daudzveidīgajā un plašajā mājas ārdurvju piedāvājumu klāstā Jūs varēsiet atrast jebkurai vajadzībai un jebkurām prasībām atbilstošu durvju motīvu.

### **Tērauda durvis**

Solīdas durvis uzstādīšanai jebkurā vietā Jūsu mājā – no pagraba līdz pat bēniņiem.

### **Kārbas**

Izvēlieties kādu no mūsu daudzveidīgā un plašā piedāvājuma izstrādājumiem, kas ir izmantojami gan jaunbūvēs, gan ēku izbūvē un modernizēšanā.

[www.hoermann.com](http://www.hoermann.com)



Alumīnija mājas ārdurvis



ThermoPro mājas ārdurvis



Tērauda durvis



## Hörmann: kvalitāte bez kompromisa



Hörmann KG Amshausen, Vācija



Hörmann KG Antriebstechnik, Vācija



Hörmann KG Brandis, Vācija



Hörmann KG Brockhagen, Vācija



Hörmann KG Dissen, Vācija



Hörmann KG Eckelhausen, Vācija



Hörmann KG Freisen, Vācija



Hörmann KG Ichtershhausen, Vācija



Hörmann KG Werne, Vācija



Hörmann Genk NV, Beļģija



Hörmann Alkmaar B.V., Nīderlande



Hörmann Legnica Sp. z o.o., Polija



Hörmann Beijing, Ķīnā



Hörmann Tianjin, Ķīnā



Hörmann LLC, Montgomery IL, ASV



Hörmann Flexon, Leetsdale PA, ASV

Hörmann ir vienīgais izgatavotājs Eiropā, kurš pats izgatavo visus galvenos šādas produkcijas tipus. Hörmann katra no divpadsmit rūpnīcām ir atbildīga par saviem pētījumiem un attīstību, izmantojot pēdējos atklājumus un pētījumus produkcijas tehnoloģijas procesā. Blīvais tirdzniecības un servisa tīkls visā Eiropā un pārstāvniecības ASV un Ķīnā, padara firmu Hörmann par jūsu visuzticamāko būvniecības materiālu piegādātāju, nodrošinot „Kvalitāti bez kompromisa”

**GARĀŽU VĀRTI**

**ELEKTROPIEDZIŅAS**

**INDUSTRIĀLIE VĀRTI**

**NOLIKTAVU KRAUŠANAS  
SISTĒMAS**

**DURVIS**

**DURVJU KONSTRUKCIJAS**

